

חמסת הקונה:

חמסת המוכר:

מתחם 07	כנין
סיפוס E	תכנית
מחזור: 04	ק.מ.: 1:100
תאריך: 27.03.23	
לפי חוק הסדר התשל"ד 1974 תקנו הוטע"ח 2008	

תכנית העמדה סכמטית

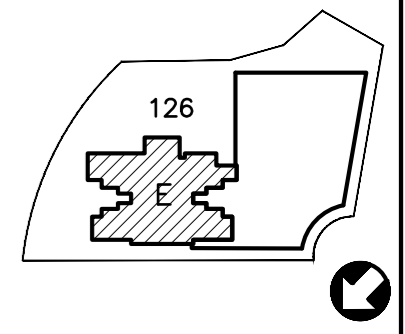

הערה

טרם התקבל התיר בניה
יתכנו שינויים ע"פי דרישות
הרשות
יתכנו שינויים עקב תאום יועצים

מידות מפלסים סופיים
רק לאחר תיאום סופי
עם יועצים

רמי שבירו

הנדסה בניה והשקעות בע"מ

ראש העין C

טיפוס E

מגרש 126, מתחם 7
בנין 1
74 יח"ד

מתחם 07	כנין סיפוס E
תכנית	סהודרה: 04 ק.ג.מ.: 1:100
תאריך: 27.03.23	לפי חוק המכר המשל"ד 1974 תקן התשס"ח 2008

תכנית העמדה סכמטית

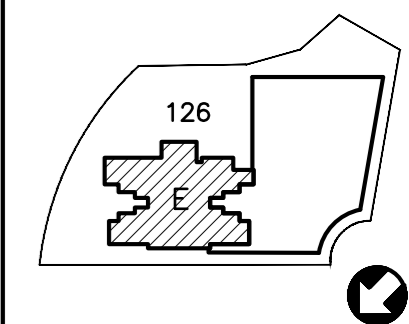

הערה

טרם התקבל היתר בניה
 יתכנו שינויים ע"פי דרישות
 הרשויות
 יתכנו שינויים עקב תאום יועצים

מידות ומפלסים סופיים
 רק לאחר תיאום סופי
 עם יועצים

מקרא:

- הנמכת תקרה
- שטח מקורה
- סף מוגבה ביציאה למרפסת
- מתלה כביסה
- הנמכת תקרה דקורטיבית
- אזורים משותפים
- אזורר מכני (ונטה)
- צינור אזורר 4" במס"ד
- צינור אזורר 8" במס"ד
- מערכת סינון אזור במס"ד
- צינור ניקו/כוב + סגירה דקורטיבית
- הצעה למיקום מתקנים: (מקור,מכונת כביסה, תנור מטבח, מחדש והכנה למאייד מ.א.)
- שוחות כיוב וניקוז
- לוח חשמל דירתי
- חצר ע"ג בטון
- מעבר ספרינקלר
- + הנמכת תיקרה
- מעקה זכוכית
- מעקה בנוי
- קיר בטון

הערות כלליות:

לבניין/רכוש המשותף

1. התוכניות הינן לפני היתר בניה. יתכנו שינויים והתאמות בעקבות דרישות רשויות, מתכננים ויועצים.
2. פיתוח המגרש, מיקום חניות, אצירת האשפה, מתקני גז, חשמל ותקשורת, ייקבעו סופית ע"י האדריכל, ובהתאם לדרישות הרשויות.
3. גבולות המגרש, מעברים וזיקות הנאה ככל שיהיו, ייקבעו סופית בתשריט לצרכי רישום כפי שתאושר על ידי הרשויות.
4. גבולות המגרש הפיתוח וכן החלקים הצמודים שבתוכנית (ככל שיש כאלו), אינם סופיים וייקבעו סופית רק לאחר גמר הפיתוח.
5. תיתכן העברה גלויה, אנכית ו/או אופקית ובגבהים שונים, למערכות שונות של ביוב, אזורר, ניקוז, בחצרות פרטיות, במחסנים, מעל/מתחת חניות ובשטחים משותפים, בנוסף למסומן בתוכנית.
6. בקומת הגג והקרקע ייקבעו מתקנים כגון קולטי שמש, מערכות מיזוג אויר ו/או כל מתקן אחר שיקבע ע"י החברה, ומיועד לשרת את הבניין, ו/או דירות בו, הכול לפי החלטת החברה ו/או לדרישת הרשויות.
7. פני הריצוף במחסנים יתכן ויוגבהו בכ-1 ס"מ מהמעברים.
8. במחסנים ייתכן ויעברו מערכות ציבוריות כגון תעלות חשמל/אינסטלציה.
9. סימון צמחיה, ריצופים וכו' הינם להתרשמות בלבד. את החברה תחייב תוכנית הפיתוח המאושרת בלבד.

בדירה

1. המידות המתוארות בתכנית הן מידות בניה (ברוטו), מקיר בניה לקיר בניה ו/או קיר מסך (מעל גובה פנלים). המידות הגלויות (נטו) של החללים מתקבלות ע"י החסרת עובי הטיח ו/או החיפוי, בכל צד לפי הצורך.
2. תיתכנה סטיות מהמידות המוצגות בתוכנית גם לאחר הפחתת כאמור, כתוצאה משינויים, הנובעים מאילוצי התכנון והביצוע, לרבות הכנסת עמודים קורות או צנרת, או כתוצאה מתיאום בין הדרישות ההנדסיות והמרפטים הטכניים, וכן כתוצאה מדרישות הרשויות, או ממגבלות של דיוק בביצוע וכיו"ב.
3. לפי צו מכר דירות (טופס של מפרט) המשל"ד - 1974, הסטיות במידות כאמור לא ייחשבו כסטייה ו/או, אי התאמה מתיאור זה ובתנאי שלא יעלו על 2% משטח הדירה (למעט שטח חצר שבה מותרת סטייה בשיעור של עד 5%).
4. עקב מיקום המזגנים, תעלות מיזוג אויר, מערכות לאזורר מכני, מתזים, גלאים (באם קיימים) ומערכות, יתכן שיעשו הנמכות תקרה מתחת לתקרת הבטון, שלא בהכרח יסומנו בתכניות.
5. מיקום הנמכות התקרה, במידה וקיימות במפרט ו/או בתכניות כל שהיא, יכול להשתנות בהתאם לצורך עפ"י קביעת האדריכל ותתכנה הנמכות נוספות מעבר למסומן בתכניות.
6. בחלון המשמש כ"פנתח חילוף" אין לקבוע סורג קבוע.
7. מיקום צינורות אזורר ושחורר אויר בממ"דים ומיקום מתקן הסינון יכול להשתנות בהתאם ולהנחיית פיקוד העורף.
8. מיקומם הסופי של ההכנות למזגנים והמתזים ייקבע עפ"י קביעת המתכננים.
9. מיקומם הסופי של צנרת מי גשם, צנרת ניקוז, קולטני ביוב ופתחי ביקורת, ברצפה ו/או תיקרה ו/או בקירות ו/או ליד הקירות, ייקבע עפ"י קביעת המתכננים. תרשם זיקת הנאה לצורך גישה למערכות משותפות העוברות בשטחים פרטיים.
10. קבועות הסניטציה (ברזים, כוריס, אסלות, אמבטים וכו') המופיעות בתוכנית זו הינן להמחשה בלבד. אין להתייחס למידותיהן, מיקומן המדויק או צורתן, אלא למפורט במפרט בלבד.
11. ריהוט ו/או אזורר ו/או מכשור ו/או כל פרט אחר שלא צוינו במפרש במפרט המכר, והמופיעים בתוכנית כגון: כיריים, מקרר, מדיח כלים, מכונת כביסה וכו', משרטטים לצורך המחשה בלבד וכהצעה למיקומם בלבד, ואינם כלולים במחיר הדירה.
12. ככל שמשומנים בתוכניות, ככולן או בחלקן פרטי בליטות ו/או שקעים הנובעים מתכנון וביצוע של עבודות הבניה, הקונסטרוקציה והמערכות, כגון עמודים, קורות, קווי צנרת (גלויים ו/או מכוסים) וכד', מובהר כי מיקומם אינו סופיים ויכול להשתנות בהתאם לקביעת המתכננים ו/או הרשויות, והקונה מאשר כי לא תהיה לו כל טענה ו/או דרישה בקשר עם כך.
13. לפני הזמנת ריהוט המשתלב בחדרים ובבניה, (כגון ריהוט קבוע, ארונות קיר, ארונות מטבח, ארונות רחצה וכו'), יש לקחת מידות בפועל באתר, רק לאחר ביצוע הבניה בפועל ולאחר גמר הטיח ו/או החיפויים. אין לבצע הזמנות לריהוט או ציוד על סמך תכנית זו.
14. ייתכנו שינויים בפתחים, בגודלם, מיקומם, כיוון פתיחתם של דלתות/חלונות, מידתם או צורתם, לרבות שינויים בחזיתות בהם פתחים אלו ממוקמים.
15. ביציאה למרפסות פתוחות-אפשר שיהיה סף/מדרגה, עד 20 ס"מ הפרש גובה בין שני מפלסי הריצוף הסמוכים.
16. פני הריצוף בתוך הדירה מוגבהים כ-1 ס"מ מפני הריצוף במבואה חיצונית.
17. פני הריצוף בתוך הממ"ד מוגבהים כ-2 ס"מ מפני הריצוף בדירה.
18. פני הריצוף בתוך חדר/י הרחצה מונמכים כ-1 ס"מ מפני הריצוף בדירה.
19. סימון המטבח הינו רעיוני, דגם ואורך הארונות יקבעו בהתאם למצוין במפרט המכר.
20. כיוון פתיחת חלונות/דלתות, לרבות מס' כנפיים, המוצגים בתוכנית הינם להמחשה בלבד. הביצוע בפועל יעשה לפי הנחיות יועץ אלומיניום.
21. סימון "משטח מרוצף" בשטחים פרטיים מחוץ לדירות, הינו להתרשמות בלבד, הביצוע בפועל יהיה לפי החלטת החברה ובהתאם למפרט, ככול שצוין בו.
22. מיקום סופי של מתזים בכל החללים השונים במבנה (כולל פנים הדירות) יהיו בהתאם לאישור הרשויות וכיבוי אש.
23. במקרה של סתירה בין התכניות למפרט המכר – יקבע מפרט המכר.

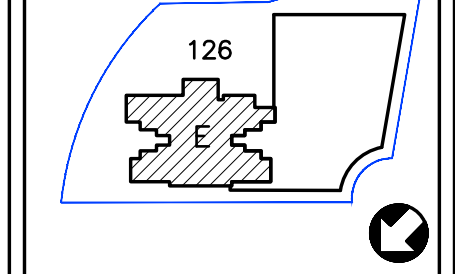

הערות
 כל מהלך הבנייה יבוצע לפי תוכנית זו.
 כל שינויים יבוצעו לפי אישור רשמי.
 תוכנית זו אינה מהווה אחריות.

הנדסאי: רמי שביד
 רשמי: רמי שביד

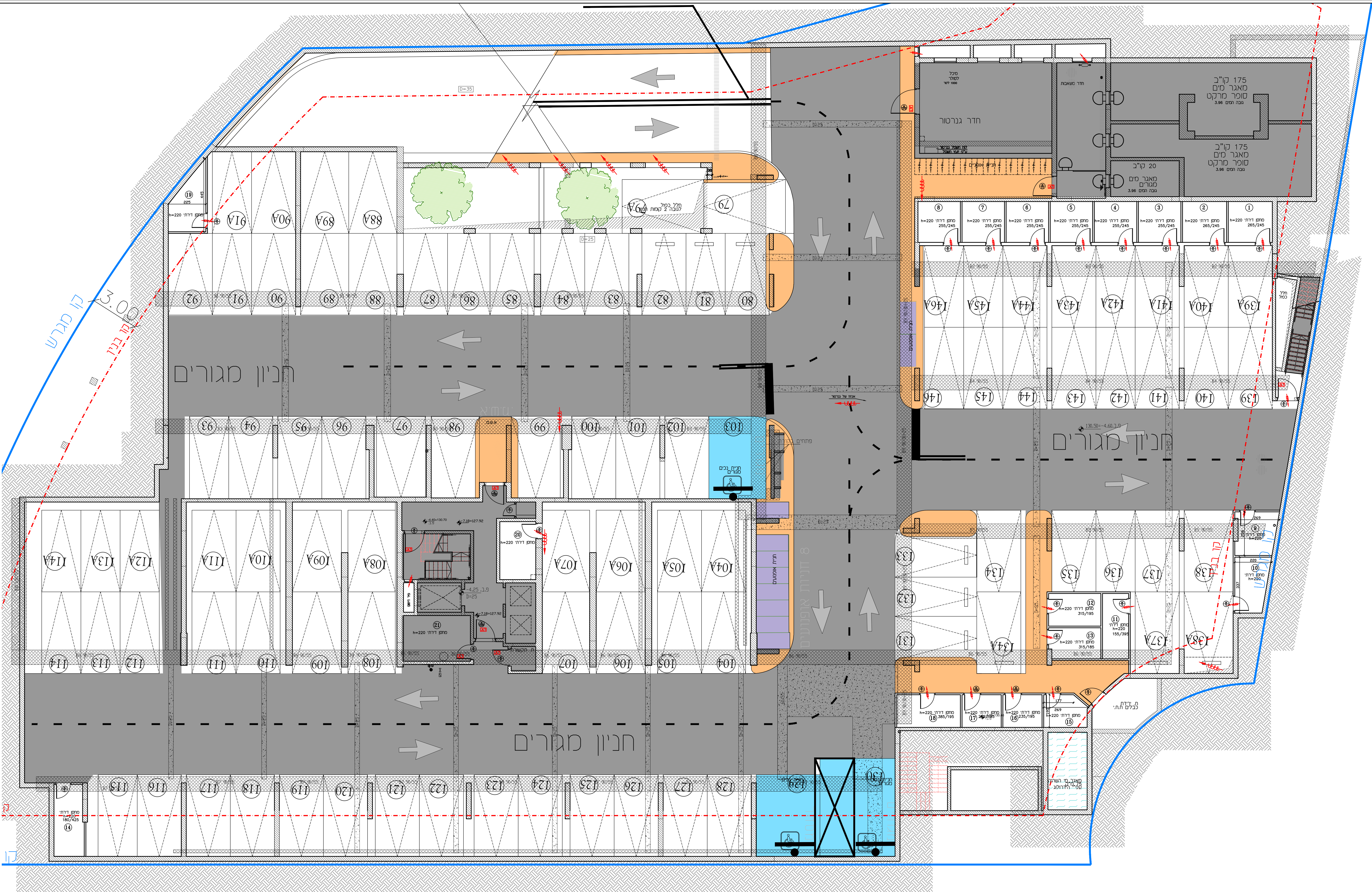

חומת הבטיחה:
 חומת הבטיחה:

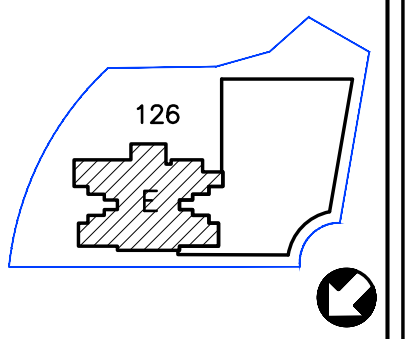

הערה
 סולם התקבל החר כנה
 תוכן שונים ע"פ דרישות
 תוכן שונים ע"פ תאם זמנים
 סידור: 07/03/23
 קרי: 1974 תאם זמנים
 ע"פ: 07/03/23



מתחם 07
בניין E
תכנית נקמת כניסה 0.00
מחזור: 04
תאריך: 27.03.23
ק.מ.: 1:100
לפי חוק המכר המשל"ד 1974 תקן ותשס"ח 2008

תכנית העמדה סכמטית

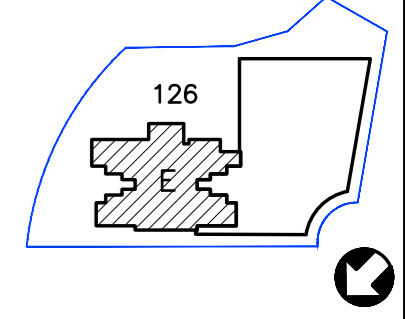

הערה

טרם התקבל היתר בניה
 יתכנו שינויים ע"פי דרישות
 הרשויות
 יתכנו שינויים עקב תאום יועצים

מידות ומפלסים סופיים
 רק לאחר תיאום סופי
 עם יועצים

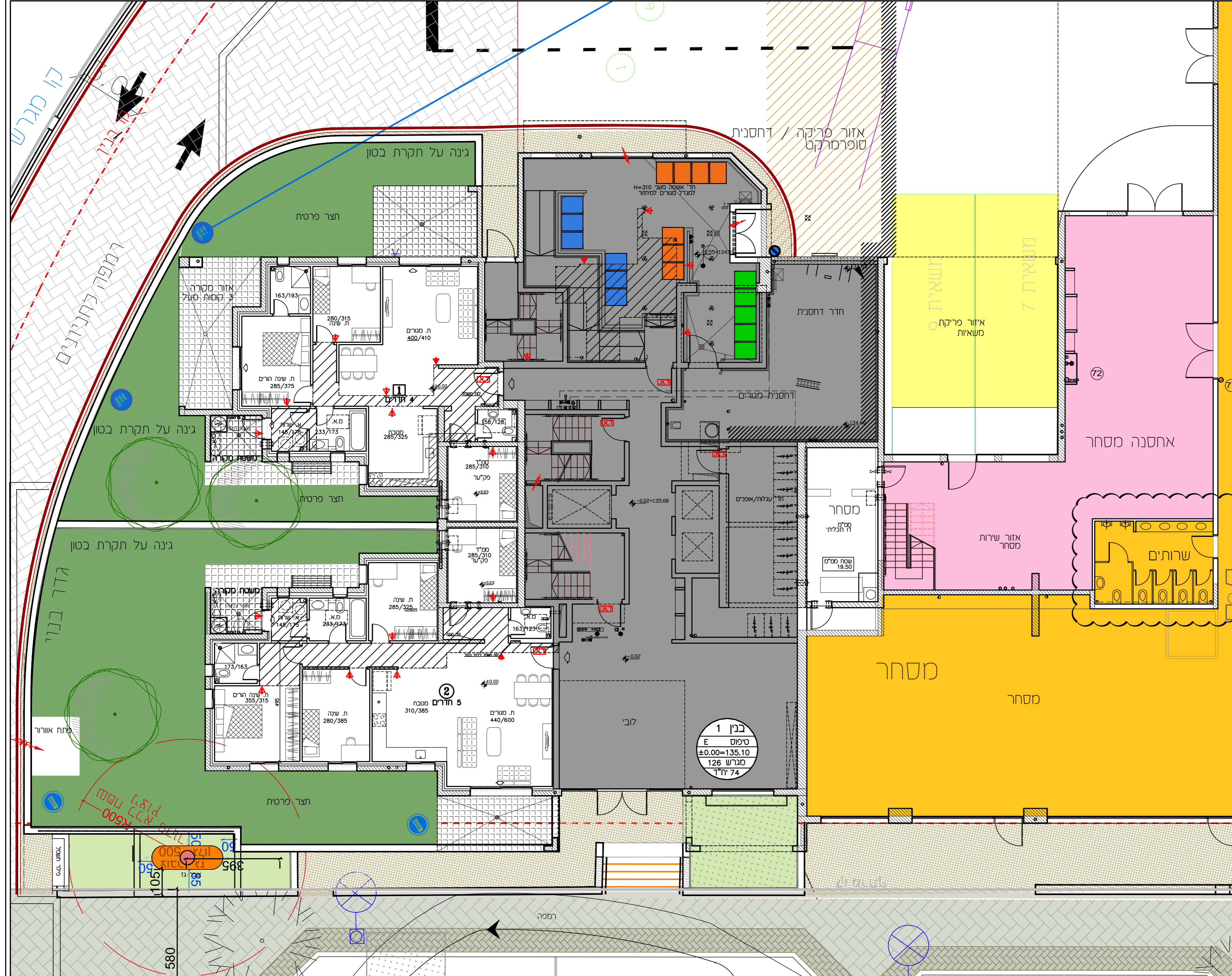

קו מרלתי

רמפה לחניונים

גינה על תקרת בטון

גינה על תקרת בטון

פתח אוורור

מסלול

580

בנין 1
 טיפוס E
 ±0.00=135.10
 מגרש 126
 יח"ד 74

רמפה

חמשת הקנה:
 חמשת המוכר:

מתחם 07	כניין
סימס E	תכנית נוסה 1
+2.96	ק.מ.: 04
1:100	תאריך: 27.03.23
לפי חוק המכר התשל"ד 1974 תיקון התשס"ח 2008	

תכנית העמדה סכמטית

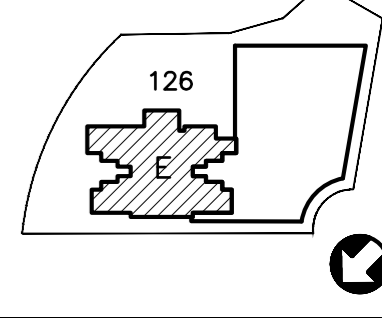

הערה
 סרם התקבל היתר בניה
 יתכנו שינויים ע"פ דרישות
 הרשויות
 יתכנו שינויים עקב תאום יועצים
 מידות ומפלטים סופיים
 רק לאחר תיאום סופי
 עם יועצים

קו מגרש
 קו בנין
 3.00

איזור פריקה/דחסי
 סופרמרקט
 קרוי מעל הרחבה
 בגובה כ-6 מ'
 דירה מעל רחבת
 פריקה / דחסי
 למסחר

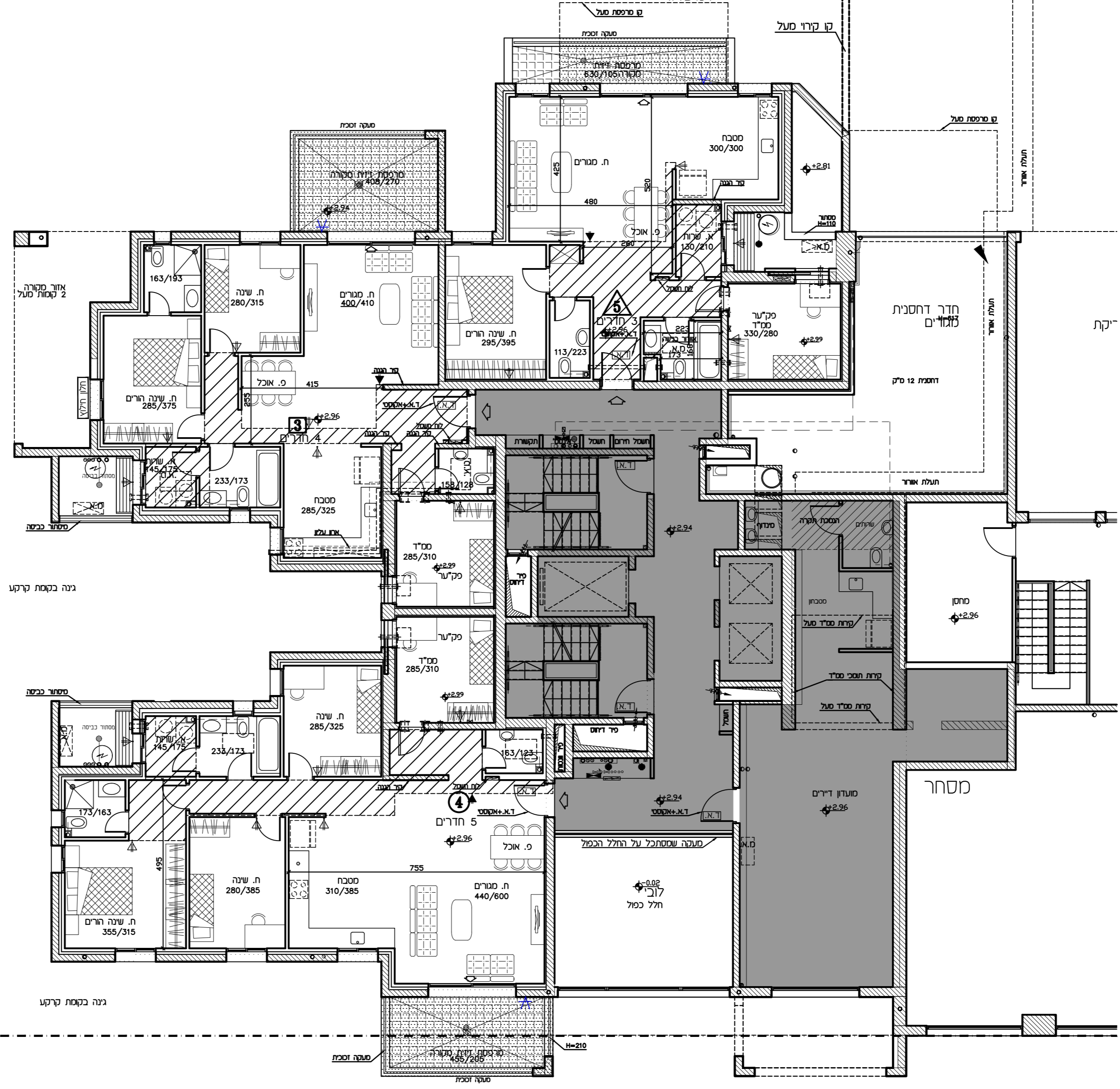

קו בנין

קו מגרש

רמפה

מרחם	07
כנין	סיפוס E
תכנית קומה	2
מחזור:04	ק.מ.: +5.92
תאריך: 27.03.23	1:100
לפי חוק המכר המשולד 1974 תקן התשלום 2008	
תכנית העמדה סכמטית	

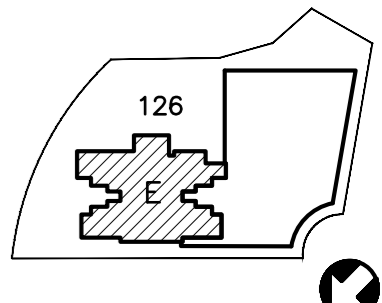

הערה

טרם התקבל התר בניה
 יתכנו שינויים ע"פי דרישות
 הרשויות
 יתכנו שינויים עקב תאום ויעוצים
 מידות ומפלסים סופיים
 רק לאחר תיאום סופי
 עם יועצים

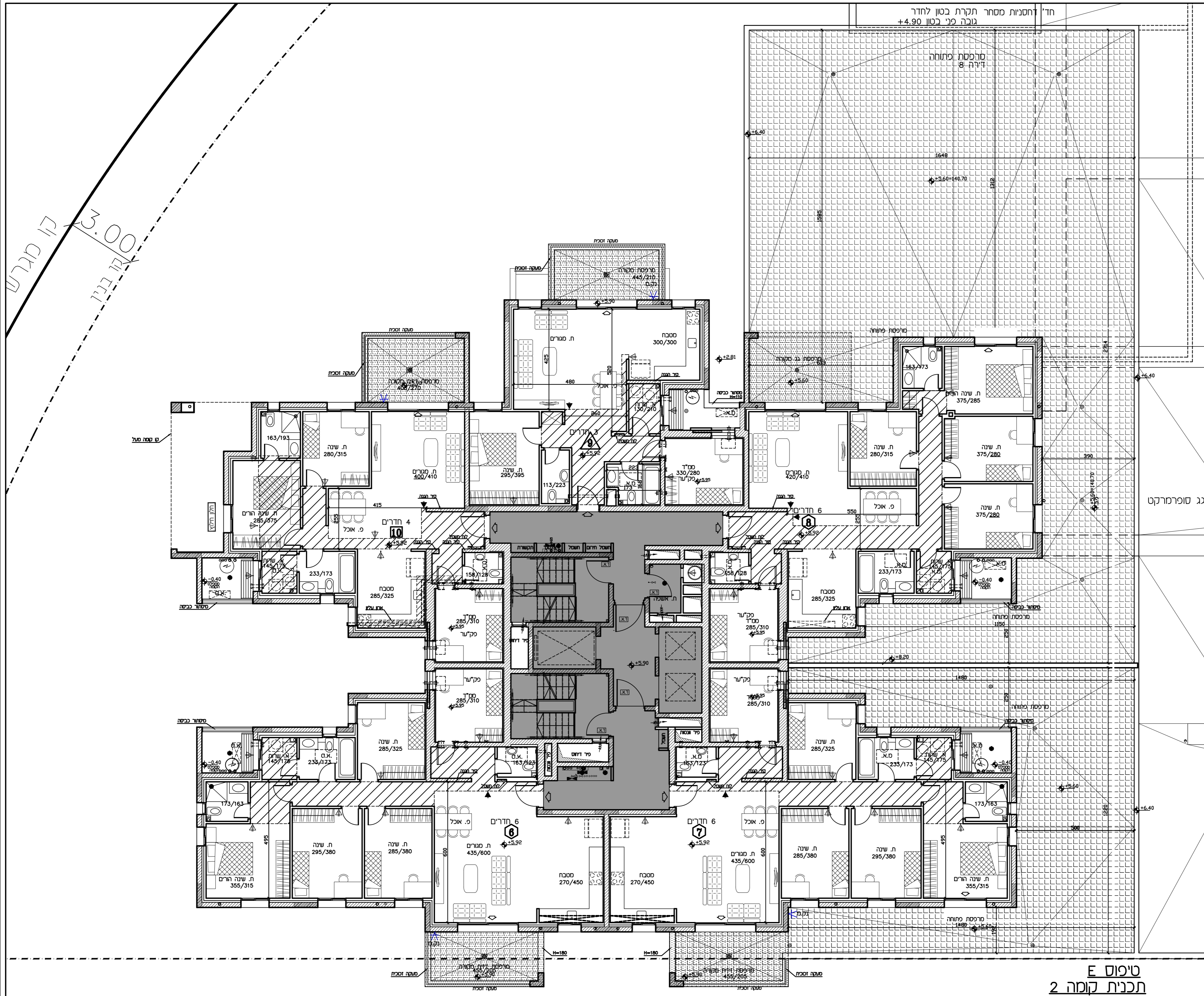

קו קארט 3.00
 קו בובין

גג סופרמרקט

סיפוס E
תכנית קומה 2
 ק.מ. 1:100

מתחם 07
כנין סיפוס E
תכנית קומות 3-4
מחזור: 04
תאריך: 27.03.23
ק.מ.: 1:100
לפי חוק המכר התשל"ד 1974 תוקף החש"ח 2008

תכנית העמדה סכמטית

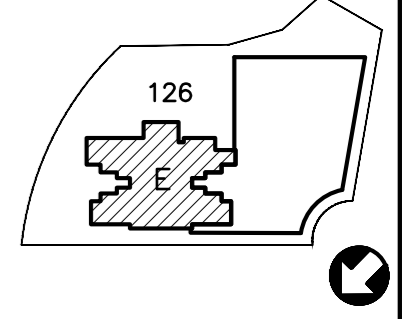

הערה

טרם התקבל היתר בניה
 יתכנו שינויים ע"פי דרישות
 הרשויות
 יתכנו שינויים עקב תאום יועצים

מידות מפלסים סופיים
 רק לאחר תיאום סופי
 עם יועצים

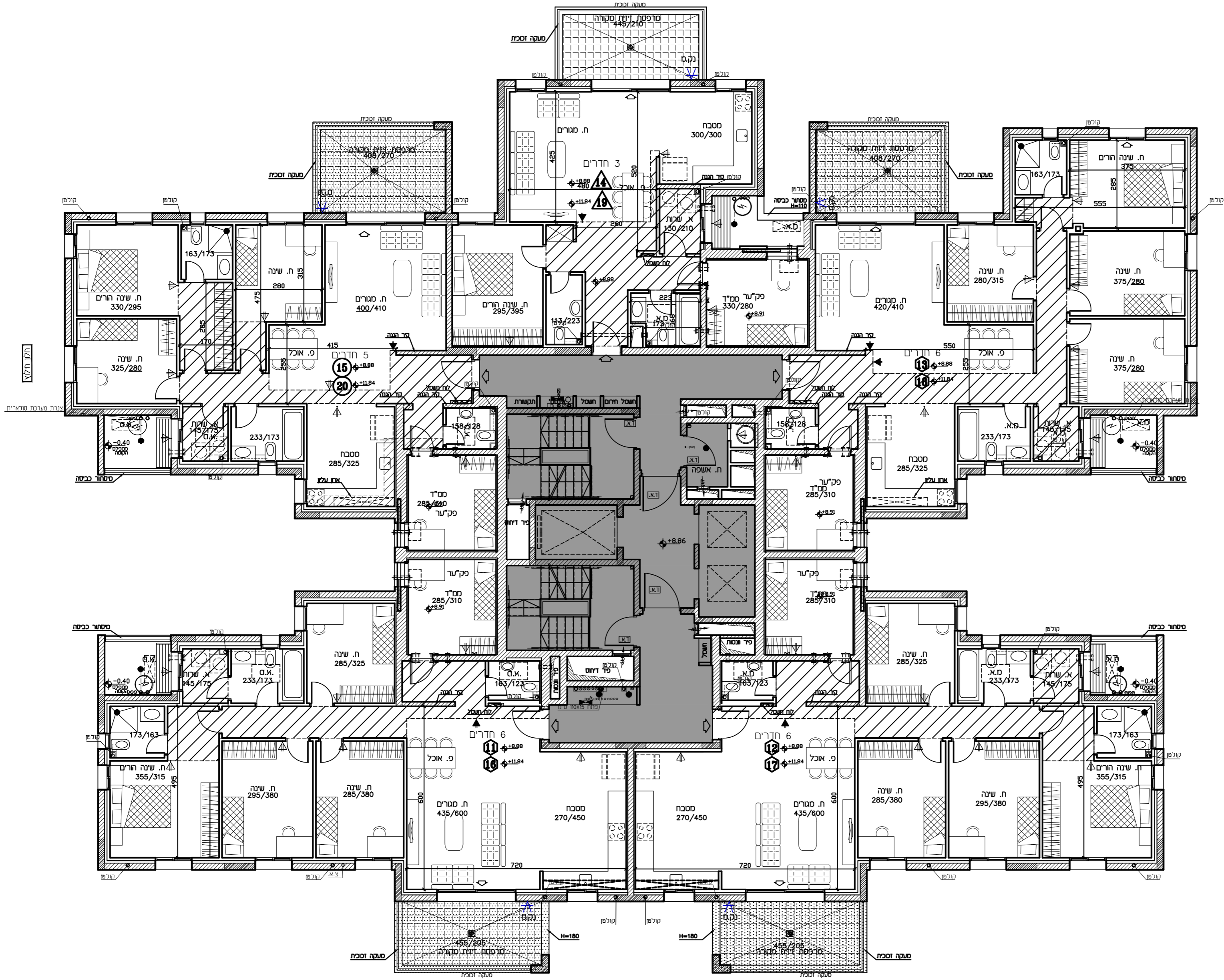

סיפוס E
תכנית קומה 3-4
 ק.מ. 1:100

מתחם 07	כניו
תכנית קסה 6-13	סיפוס E
מהדורה: 04	ק.מ.: 1:100
תאריך: 27.03.23	
לפי חוק המכר והשליד 1974 תקן התחשי"ח 2008	
תכנית העמדה סכמטית	

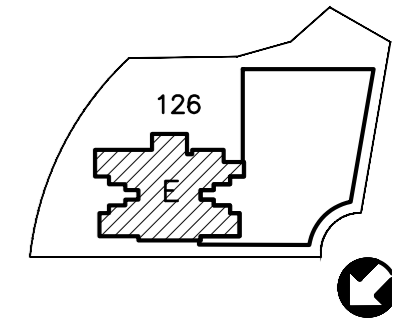

הערה

טרם התקבל היתר בניה
 יתכנו שינויים ע"פי דרישות
 הרשויות
 יתכנו שינויים עקב תאום ועיצום

מידות ומפלסים סופיים
 רק לאחר תיאום סופי
 עם יועצים

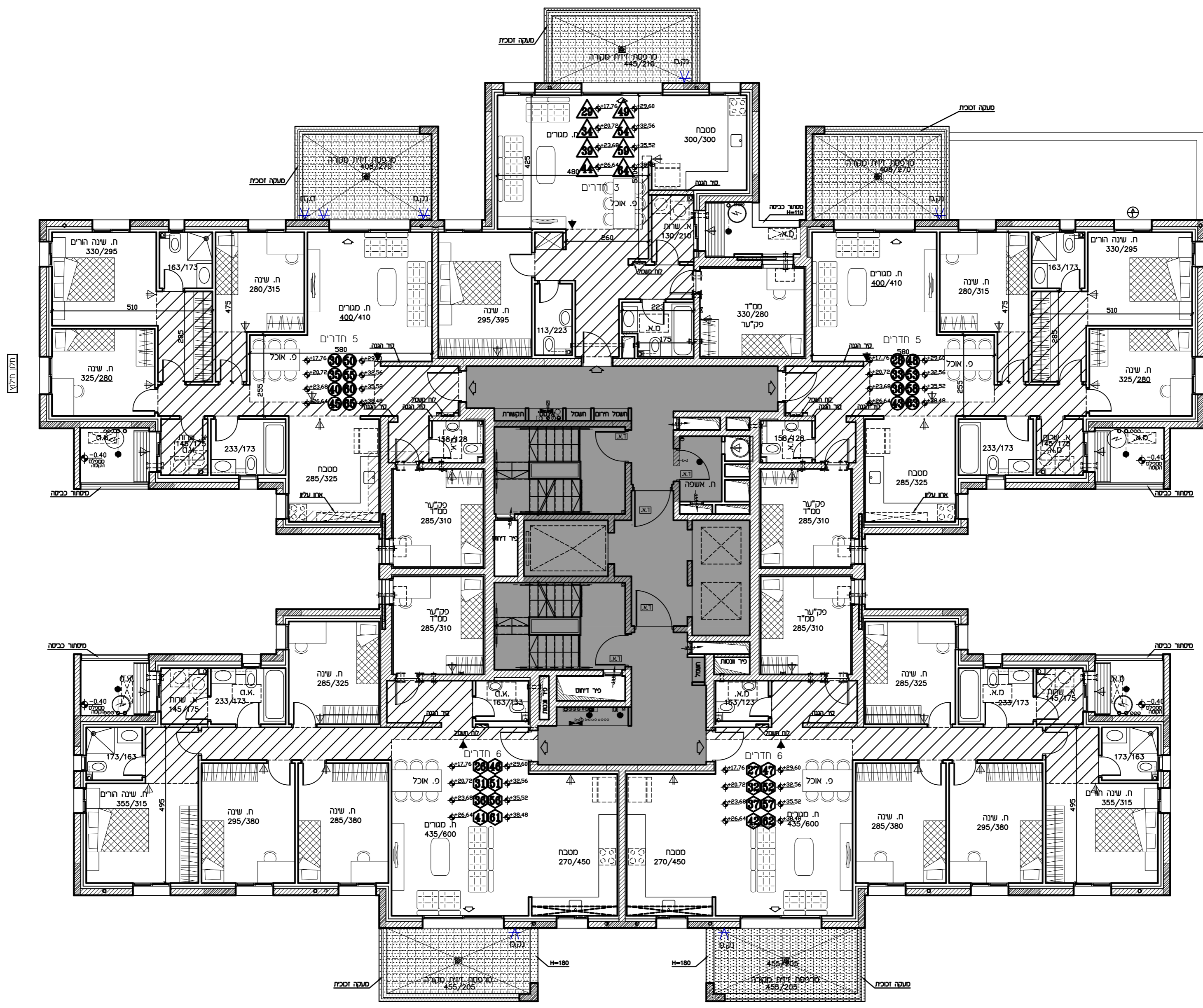

טיפוס E
תכנית קומות 6-13
 ק.מ. 1:100

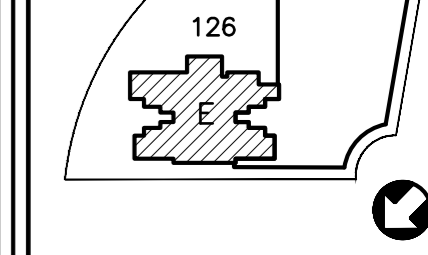

הערה
 טרם התקבל היתר בניה
 יתכנו שינויים ע"פי דרישות
 הרשויות
 יתכנו שינויים עקב תאום יועצים

מידות ומפלסים סופיים
 רק לאחר תיאום סופי
 עם יועצים

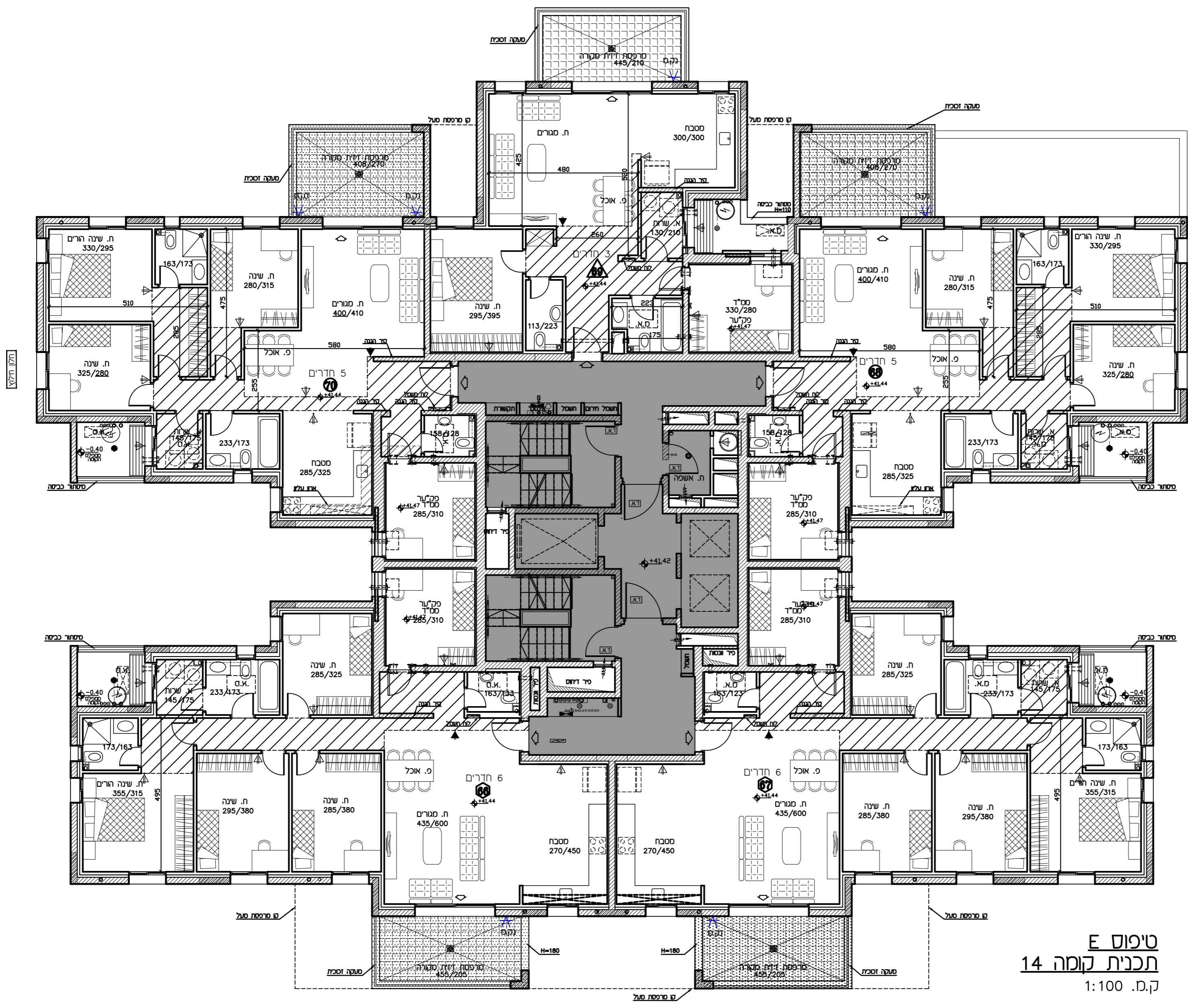

סיפוס E
תכנית קוזה 14
 ק.מ. 1:100

מתחם 07
כנין סיפוס E
תכנית קומה 15
מחזור: 04
תאריך: 27.03.23
לפי חוק המזר התשנ"ד 1974 תיקו והחש"ח 2008

תכנית העמדה סכמטית

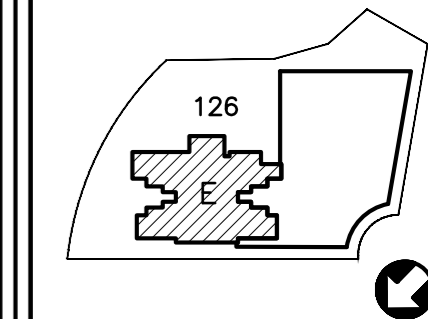

הערה

טרם התקבל התיר בניה
 יתכנו שינויים ע"פי דרישות
 הרשויות
 יתכנו שינויים עקב תאום יועצים

מידות מפלסים סופיים
 רק לאחר תיאום סופי
 עם יועצים

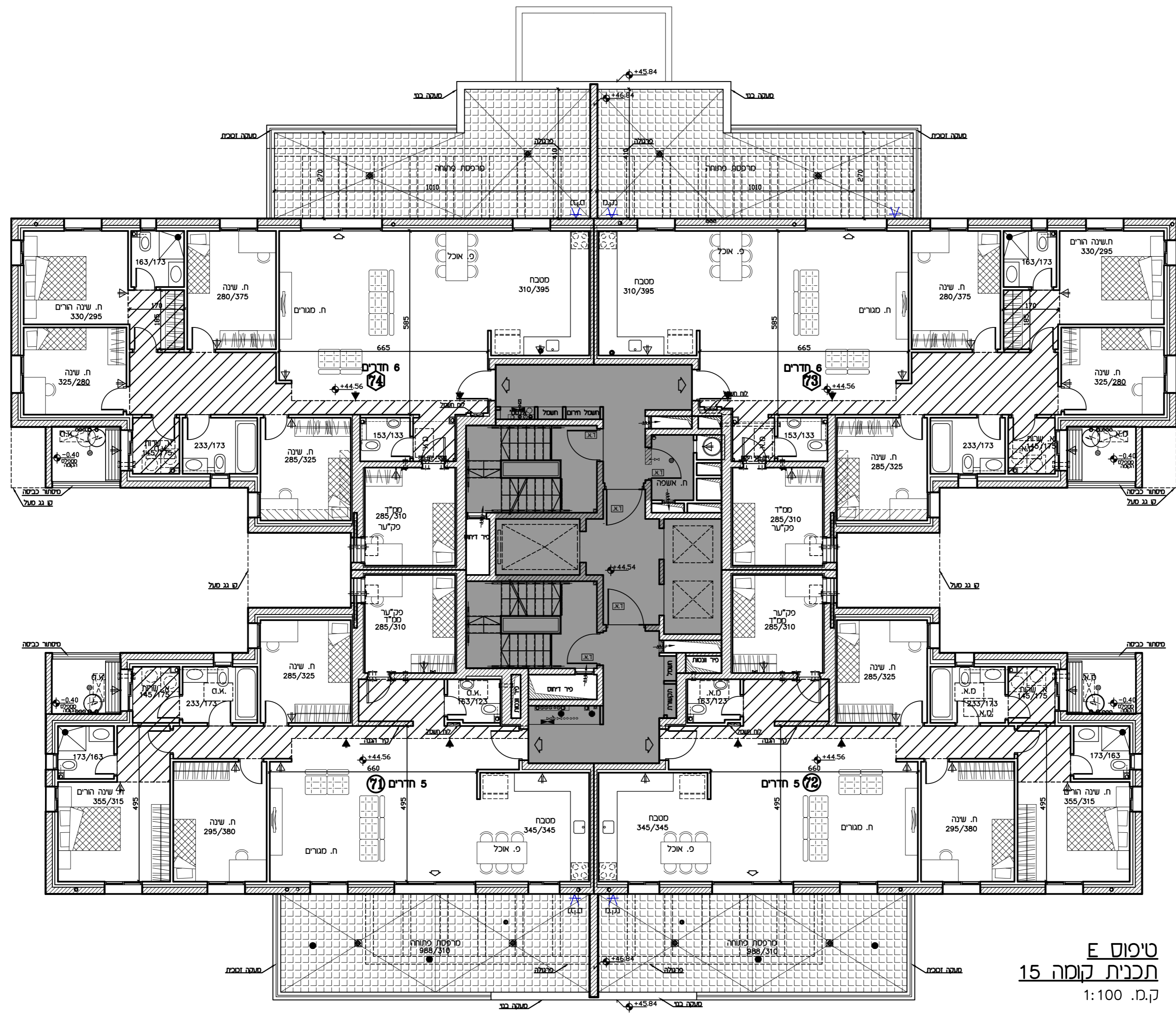

טיפוס E
תכנית קומה 15
 ק.מ. 1:100

מתחם 07	כניין
טיפוס E	תכנית קומת גג עין
מחזור: 04	ק.מ.: 1:100
תאריך: 27.03.23	לפי חוק המכר המשל"ד תתקן והשט"ח 1974 תתקן והשט"ח 2008

תכנית העמדה סכמטית

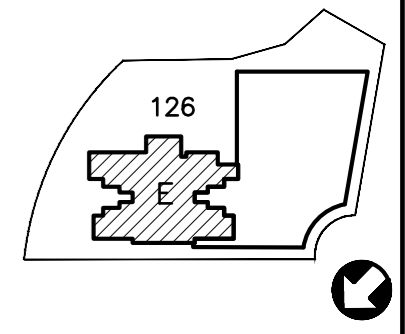

הערה

טרם התקבל התיר בניה
 יתכנו שינויים ע"פי דרישות
 הרשויות
 יתכנו שינויים עקב תאום יועצים

מידות ומפלסים סופיים
 רק לאחר תיאום סופי
 עם יועצים

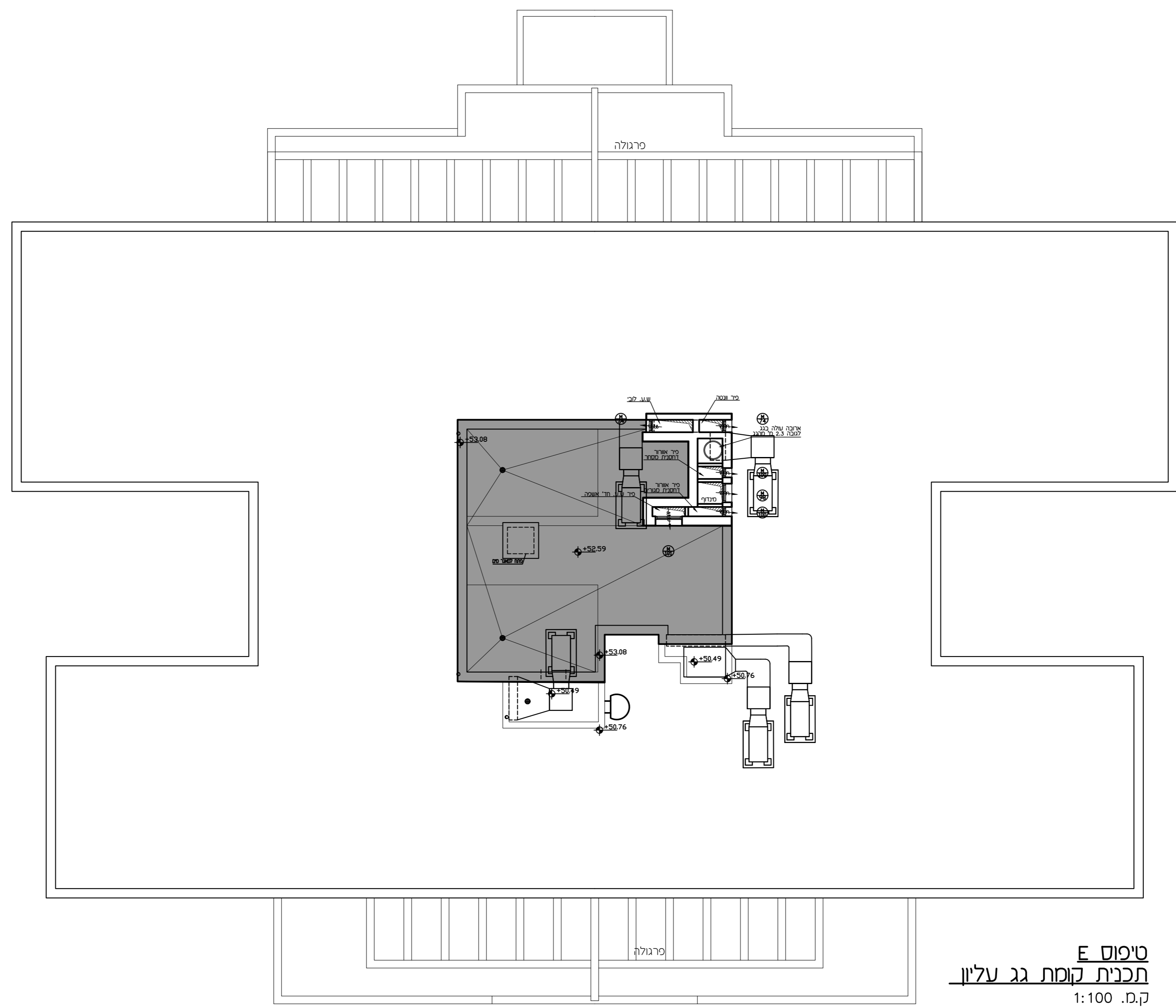

טיפוס E
תכנית קומת גג עליון
 ק.מ. 1:100

מתחם 07	כניין
סיפוס E	תכנית קומת גג
מספר: 04	ק.ס.: +47.66
מספר: 04	תאריך: 27.03.23
לפי חוק המכר התשל"ד 1974 תיקון התשס"ח 2008	

תכנית העמדה סכמטית

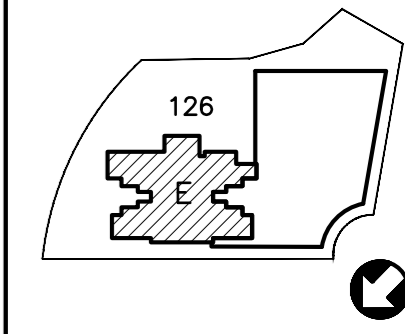

הערה

טרם התקבל היתר בניה
 יתכנו שינויים ע"פי דרישות
 הרשויות
 יתכנו שינויים עקב תאום יועצים

מידות ומפלסים סופיים
 רק לאחר תיאום סופי
 עם יועצים

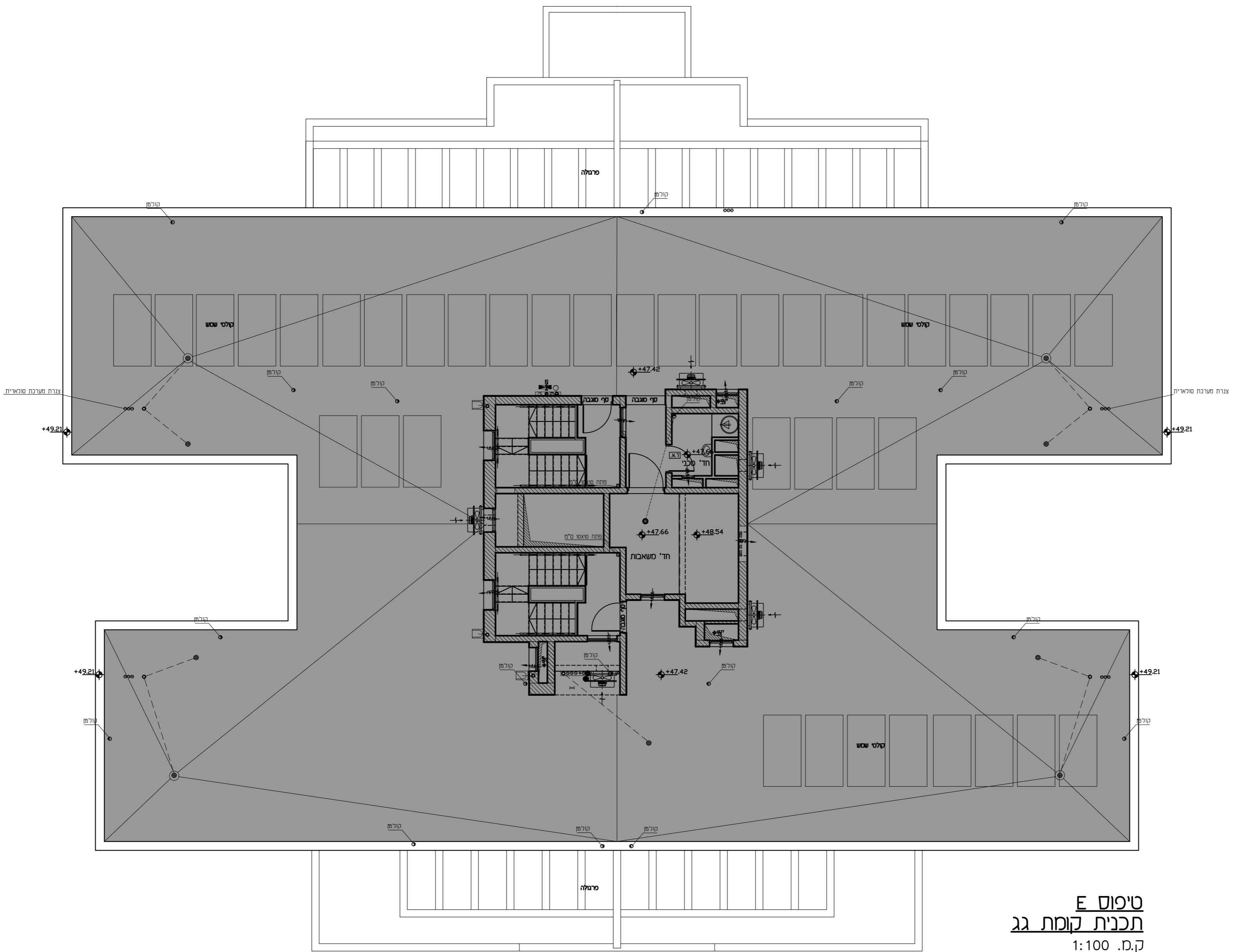

טיפוס E
תכנית קומת גג
 ק.ס. 1:100

רמי שביר - ראש העין

חתימת הקונה:

חתימת המוכר:

מתחם	07	טיפוס E
בניין	1	
קומה	כניסה	
דירה	1	

מהדורה: 04 ק.מ.: 1:50

תאריך: 27.03.23

לפי חוק המכר התשל"ד 1974 תיקון התשס"ח 2008

תכנית העמדה סכמטית

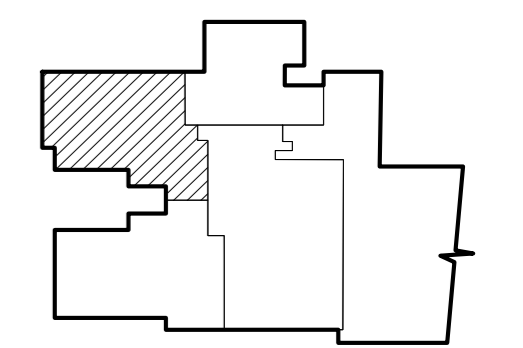

הערות:

טרם התקבל היתר בניה
 יתכנו שינויים ע"פ דרישות
 הרשויות
 יתכנו שינויים עקב תאום יועצים
 מידות ומפלסים סופיים
 רק לאחר תיאום סופי
 עם יועצים

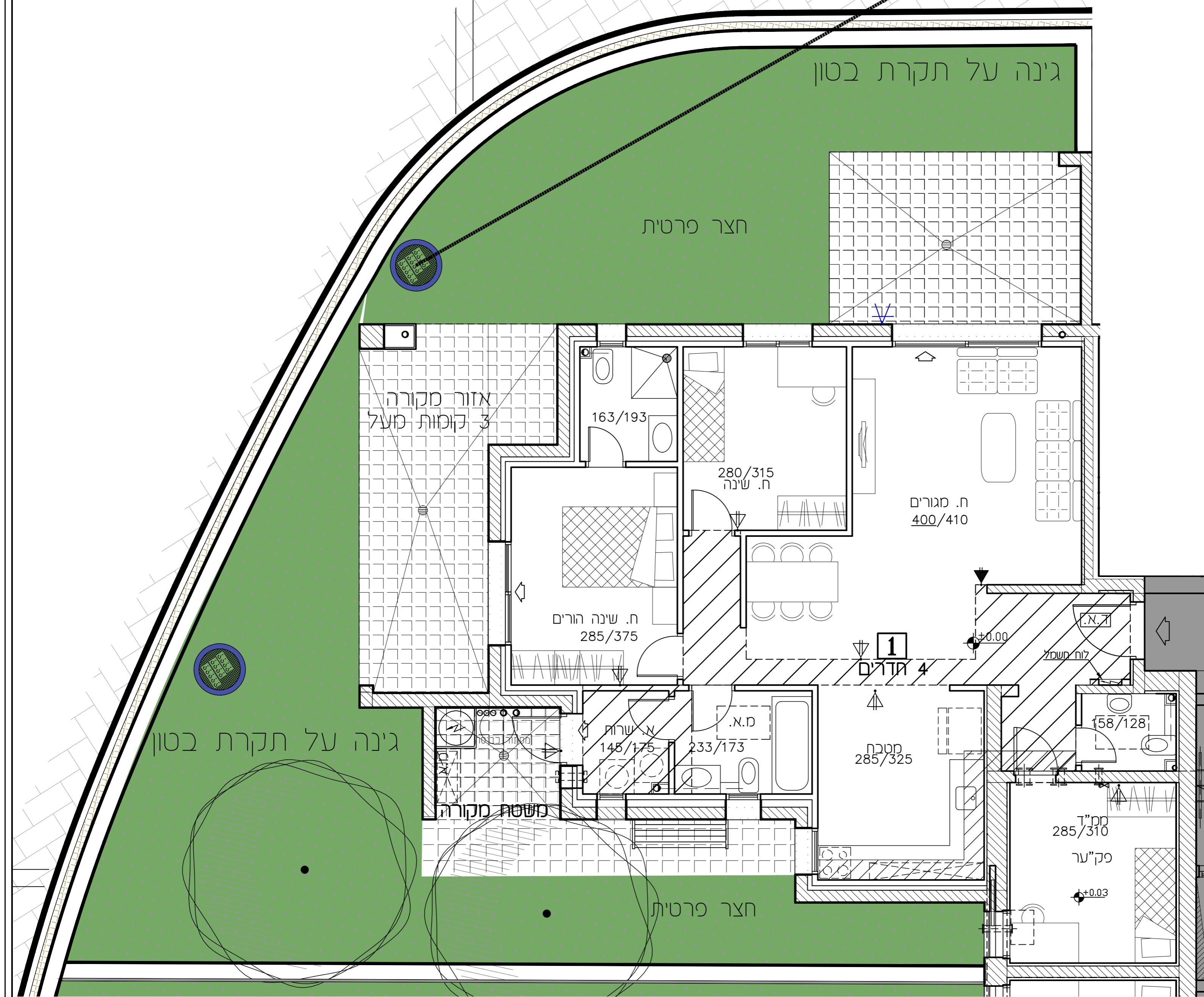

רמי שבירו - ראש העין

חתימת הקונה:

חתימת המוכר:

מתחם	07	טיפוס E
בניין	1	
קומה	כניסה	
דירה	2	

מהדורה: 04 ק.מ.: 1:50

תאריך: 27.03.23

לפי חוק המכר התשל"ד 1974 תיקון התשס"ח 2008

תכנית העמדה סכמטית

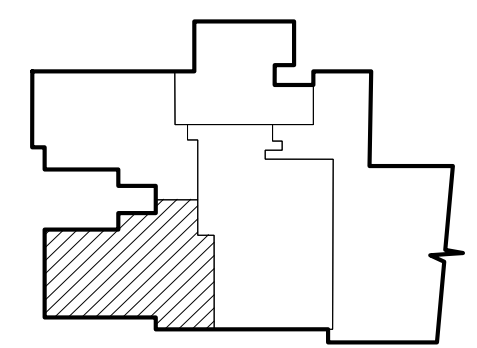

הערות:

טרם התקבל היתר בניה
 יתכנו שינויים ע"פי דרישות
 הרשויות
 יתכנו שינויים עקב תאום יועצים
 מידות ומפלסים סופיים
 רק לאחר תיאום סופי
 עם יועצים

גינה על תקרת בטון

גדר כניסה

משטח מקורה

ממ"ד
285/310
פק"ער

ח. שינה
285/325

א. שירות
145/175

מ.א.
233/173

מ.א.
163/123

173/163

ח. שינה הורים
355/315

495

ח. שינה
280/385

5 חדרים
מטבח
310/385

ח. מגורים
440/600

פתח אוורור

חצר פרטית

5000
5000



נומל

50

50

רמי שבירו - ראש העין

חתימת הקונה:

חתימת המוכר:

מתחם	07	טיפוס E
בניין	1	
קומה	1	
דירה	3	
סהדורה:	04	ק.מ.: 1:50
תאריך:	27.03.23	
לפי חוק המכר התשל"ד 1974 תיקון התשס"ח 2008		

תכנית העמדה סכמטית

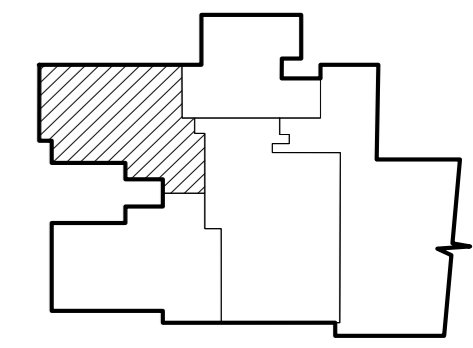

הערות:

טרם התקבל היתר בניה
 יתכנו שינויים ע"פי דרישות
 הרשויות
 יתכנו שינויים עקב תאום יועצים
 מידות ומפלסים סופיים
 רק לאחר תיאום סופי
 עם יועצים

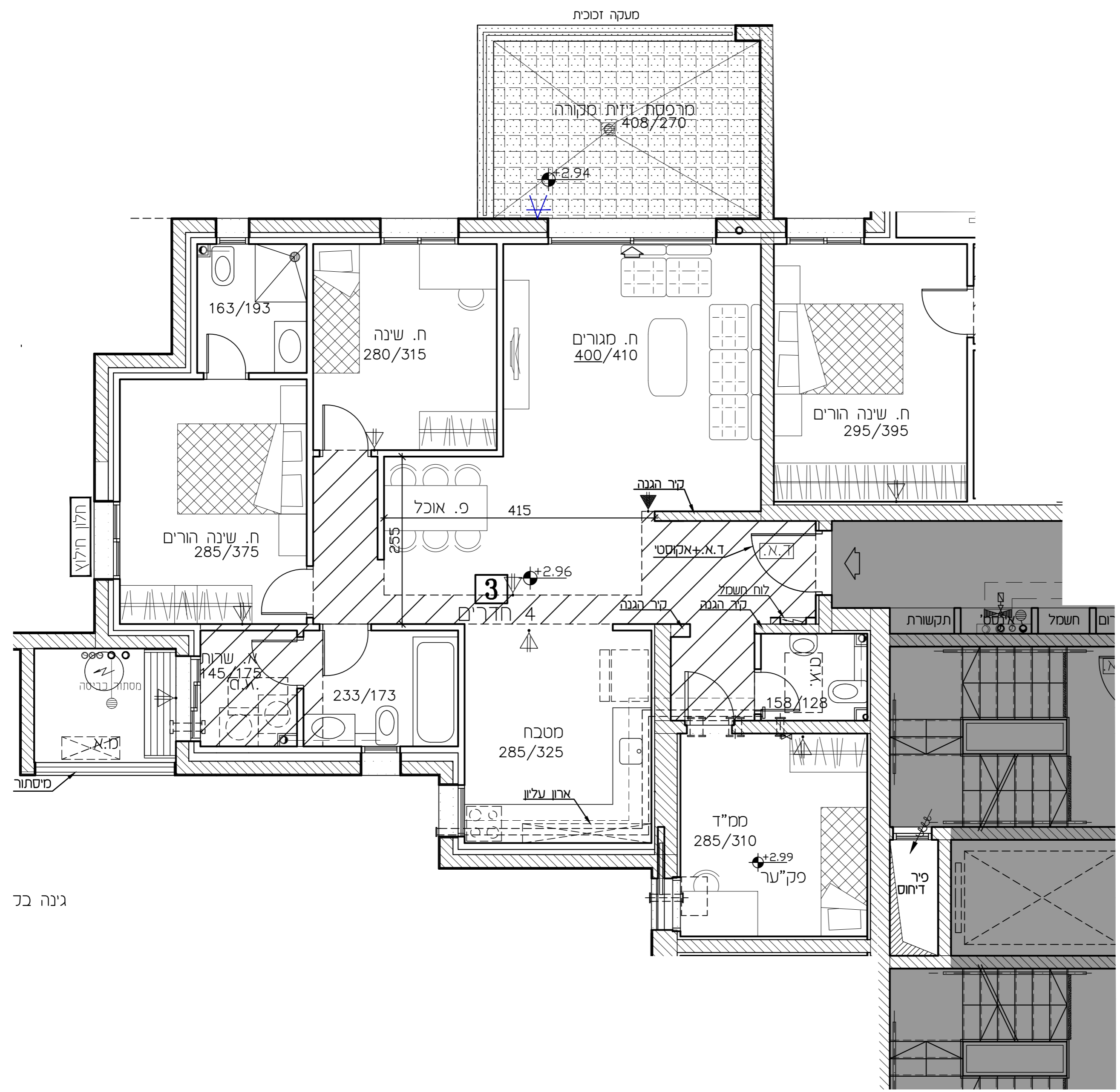

גינה בכ

רמי שבירו - ראש העין

חתימת הקונה:

חתימת המוכר:

מתחם	07	טיפוס E
בניין	1	
קומה	1	
דירה	4	

מהדורה: 04 ק.מ.: 1:50

תאריך: 27.03.23

לפי חוק המכר התשל"ד 1974 תיקון התשס"ח 2008

תכנית העמדה סכמטית

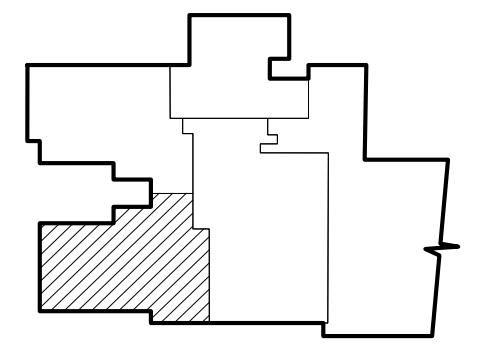

הערות:

טרם התקבל היתר בניה
 יתכנו שינויים ע"פי דרישות
 הרשויות
 יתכנו שינויים עקב תאום יועצים
 מידות ומפלסים סופיים
 רק לאחר תיאום סופי
 עם יועצים

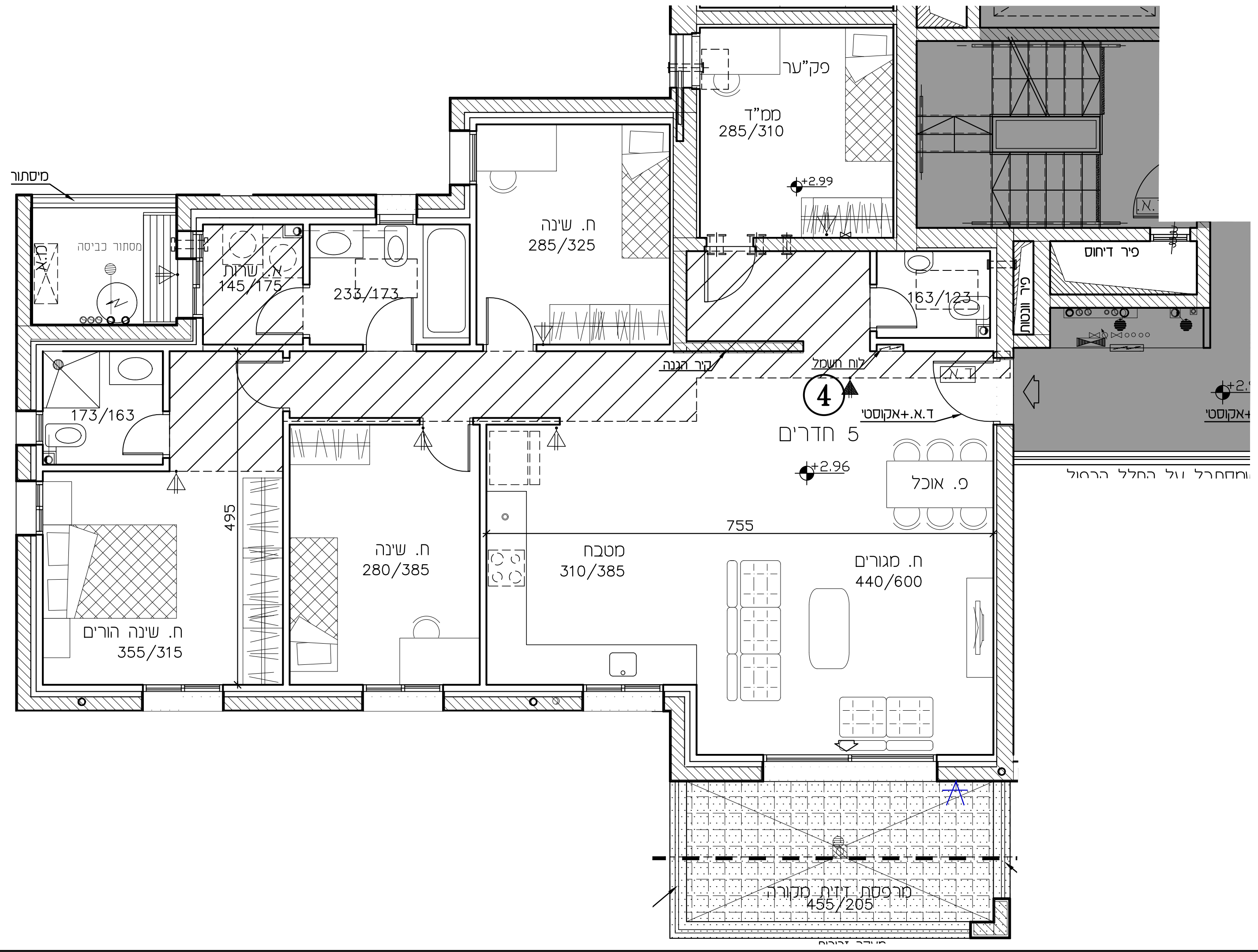

רמי שבירד - ראש העין

חתימת הקונה:

חתימת המוכר:

מתחם	07	טיפוס E
בניין	1	
קומה	1	
דירה	5	

מהדורה: 04 ק.מ.: 1:50

תאריך: 27.03.23

לפי חוק המכר התשל"ד 1974 תיקון התשס"ח 2008

תכנית העמדה סכמטית

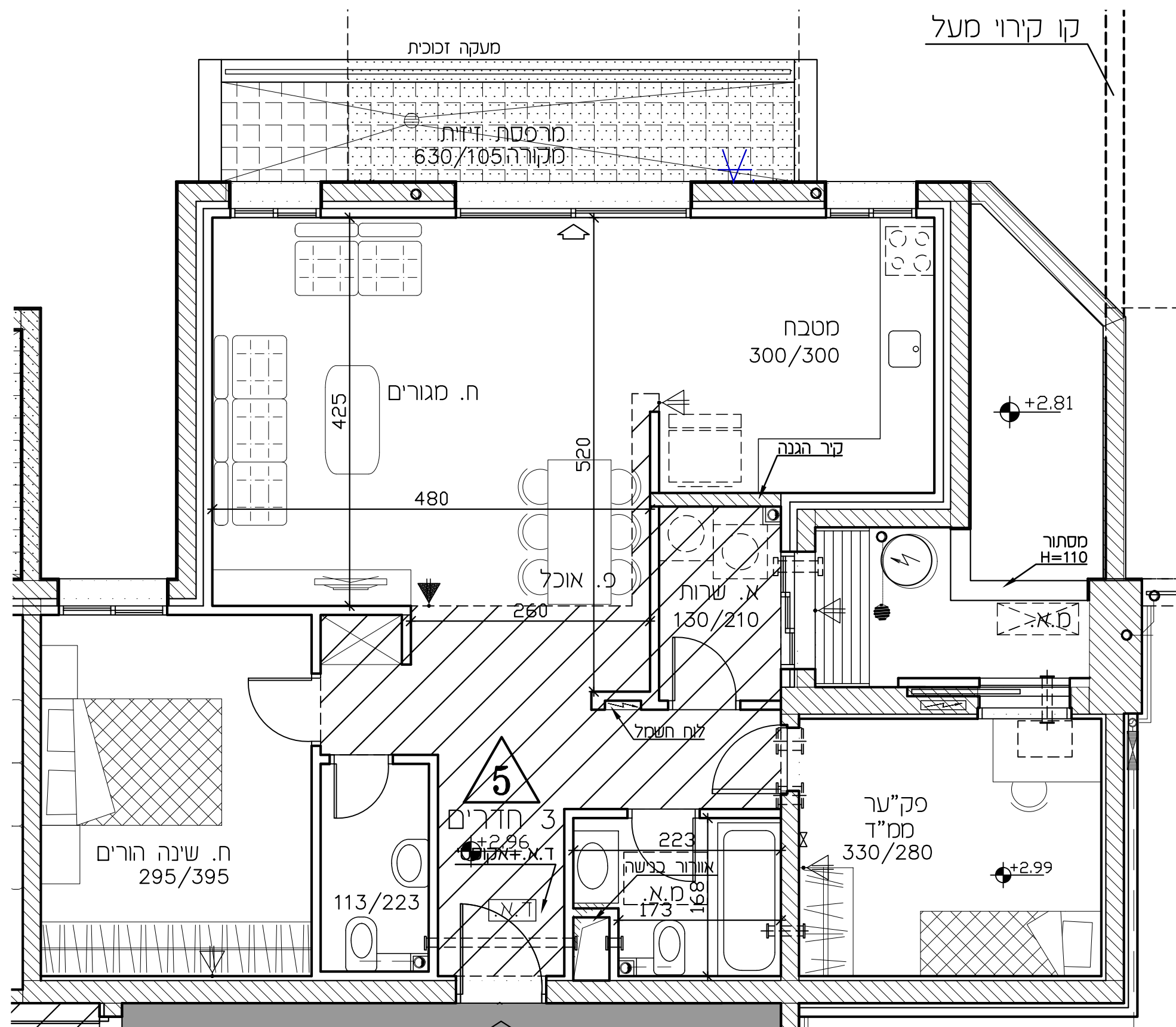
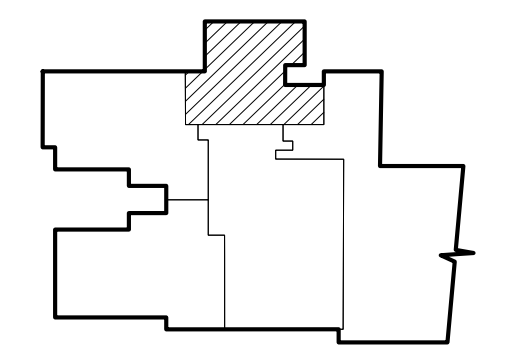

הערות:

טרם התקבל היתר בניה
 יתכנו שינויים ע"פי דרישות
 הרשויות
 יתכנו שינויים עקב תאום יועצים
 מידות ומפלסים סופיים
 רק לאחר תיאום סופי
 עם יועצים

רמי שבירו - ראש העין

חתימת הקונה:

חתימת המוכר:

מתחם	07	טיפוס E
בניין	1	
קומה	2	
דירה	6	

מהדורה: 04 ק.מ.: 1:50

תאריך: 27.03.23

לפי חוק המכר התשל"ד 1974 תיקון התשס"ח 2008

תכנית העמדה סכמטית

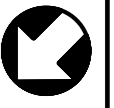
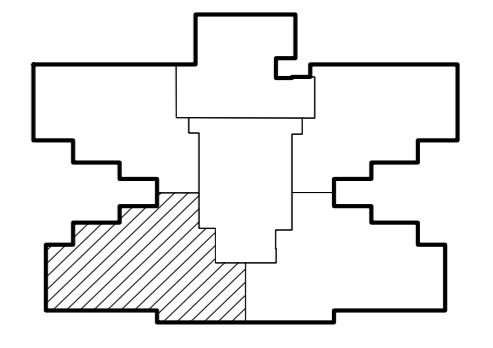

הערות:

טרם התקבל היתר בניה
 יתכנו שינויים ע"פי דרישות
 הרשויות
 יתכנו שינויים עקב תאום יועצים
 מידות ומפלסים סופיים
 רק לאחר תיאום סופי
 עם יועצים

מיסתור כביסר

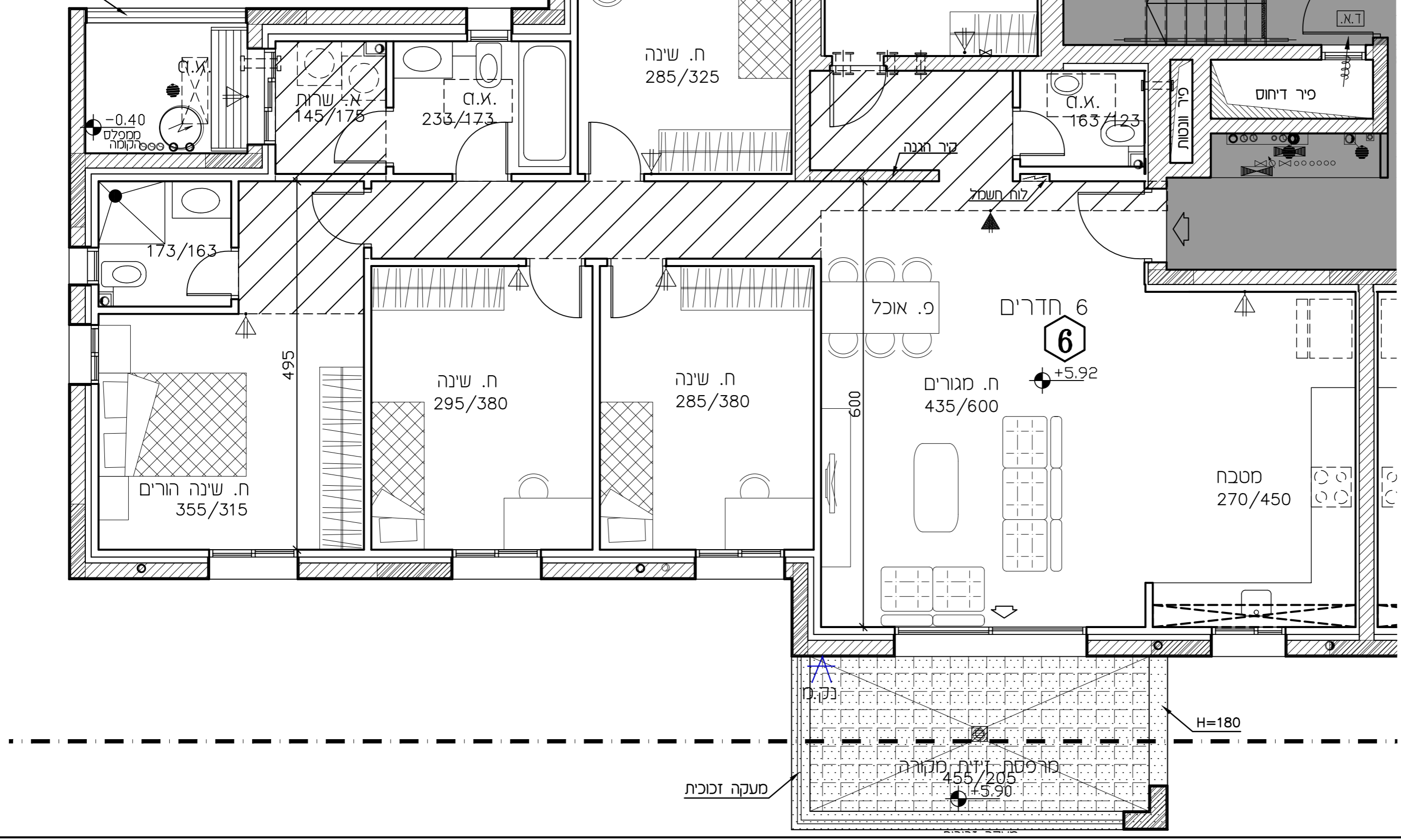

רמי שבירד - ראש העין

חתימת הקונה:

חתימת המוכר:

מתחם	07	טיפוס E
בניין	1	
קומה	2	
דירה	7	

מהדורה: 04 ק.מ.: 1:50

תאריך: 27.03.23

לפי חוק המכר התשל"ד 1974 תיקון התשס"ח 2008

תכנית העמדה סכמטית

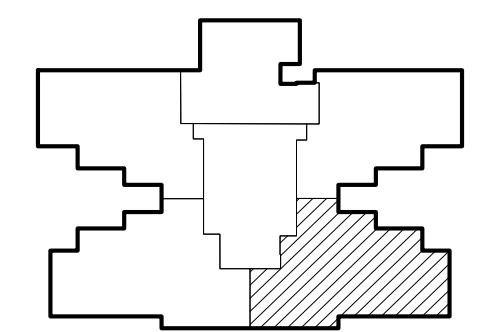

הערות:

טרם התקבל היתר בניה
 יתכנו שינויים ע"פי דרישות
 הרשויות
 יתכנו שינויים עקב תאום יועצים
 מידות ומפלסים סופיים
 רק לאחר תיאום סופי
 עם יועצים

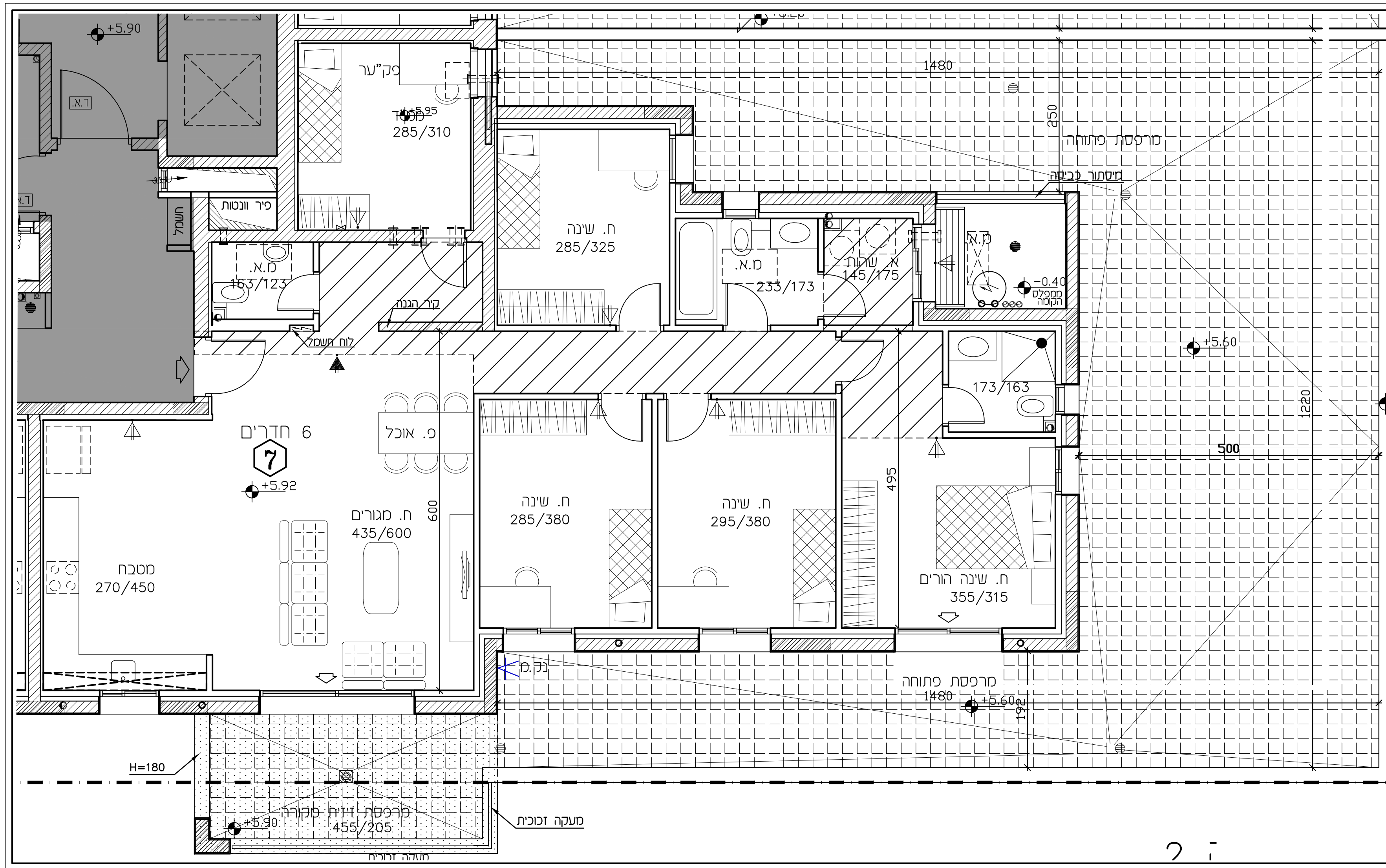

מתחם	07	טיפוס E
בניין	1	
קומה	2	
דירה	8	

מהדורה: 04 ק.ס.: 1:50

תאריך: 27.03.23

לפי חוק המכר התשל"ד 1974 תיקון התשס"ח 2008

תכנית העמדה סכמטית

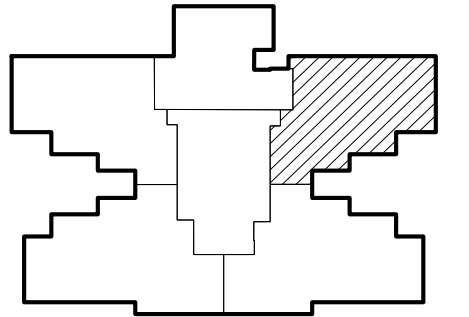

הערות:

טרם התקבל היתר בניה
יתכנו שינויים ע"פי דרישות
הרשויות
יתכנו שינויים עקב תאום יועצים
מידות ומפלסים סופיים
רק לאחר תיאום סופי
עם יועצים

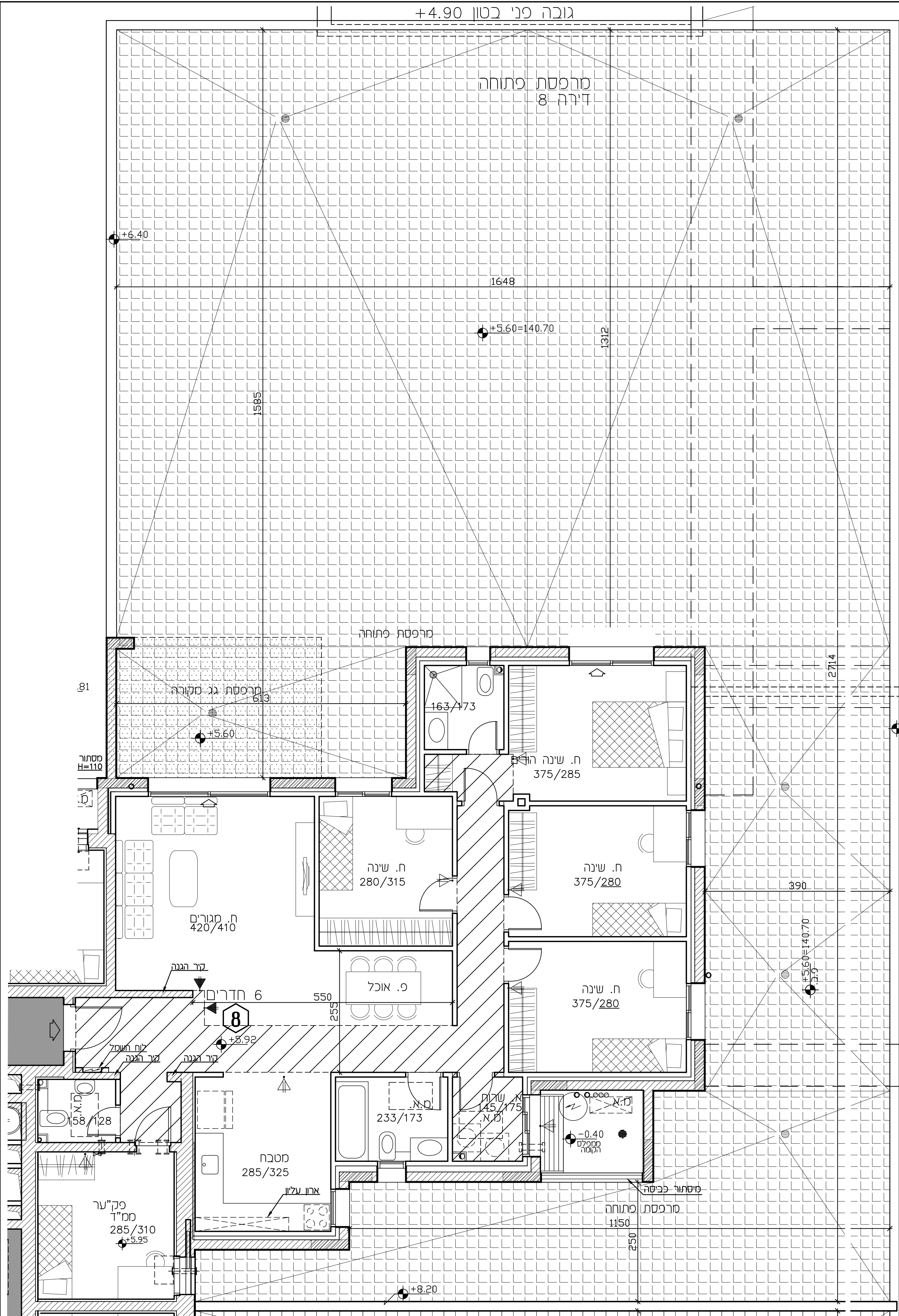

גובה פני בטון +4.90

מרפסת פתוחה
דירה 8

מרפסת פתוחה

מרפסת גג מקורה
613

ח. שינה הולדת
375/285

ח. שינה
280/315

ח. שינה
375/280

ח. שינה
375/280

ח. מגורים
420/410

פ. אוכל

6 חדרים

8

מטבח
285/325

233/173

145/175

מסוף כביסה

מרפסת פתוחה
1150

מסוף כביסה

מסוף כביסה
285/310

+8.20

-0.40
מקומה הקומה

+6.40

1648

+5.60=140.70

1312

1585

81

מסדרון
H=110

מסדרון

מסדרון

מסדרון

מסדרון

מסדרון

מסדרון

מסדרון

מסדרון

מסדרון

מסדרון

מסדרון

מסדרון

מסדרון

מסדרון

2714

390

+5.60=140.70

מסדרון

מסדרון

מסדרון

מסדרון

מסדרון

מסדרון

מסדרון

מסדרון

מסדרון

מסדרון

רמי שביר - ראש העין

חתימת הקונה:

חתימת המוכר:

מרחם	07	טיפוס E
בנין	1	
קומה	2	
דירה	9	

מהדורה: 04 ק.מ.: 1:50

תאריך: 27.03.23

לפי חוק המכר התשל"ד 1974 תיקון התשס"ח 2008

תכנית העמדה סכמטית

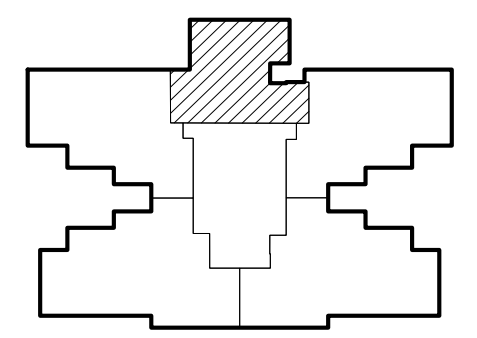

הערות:

טרם התקבל היתר בניה
 יתכנו שינויים ע"פי דרישות
 הרשויות
 יתכנו שינויים עקב תאום יועצים
 מידות ומפלסים סופיים
 רק לאחר תיאום סופי
 עם יועצים

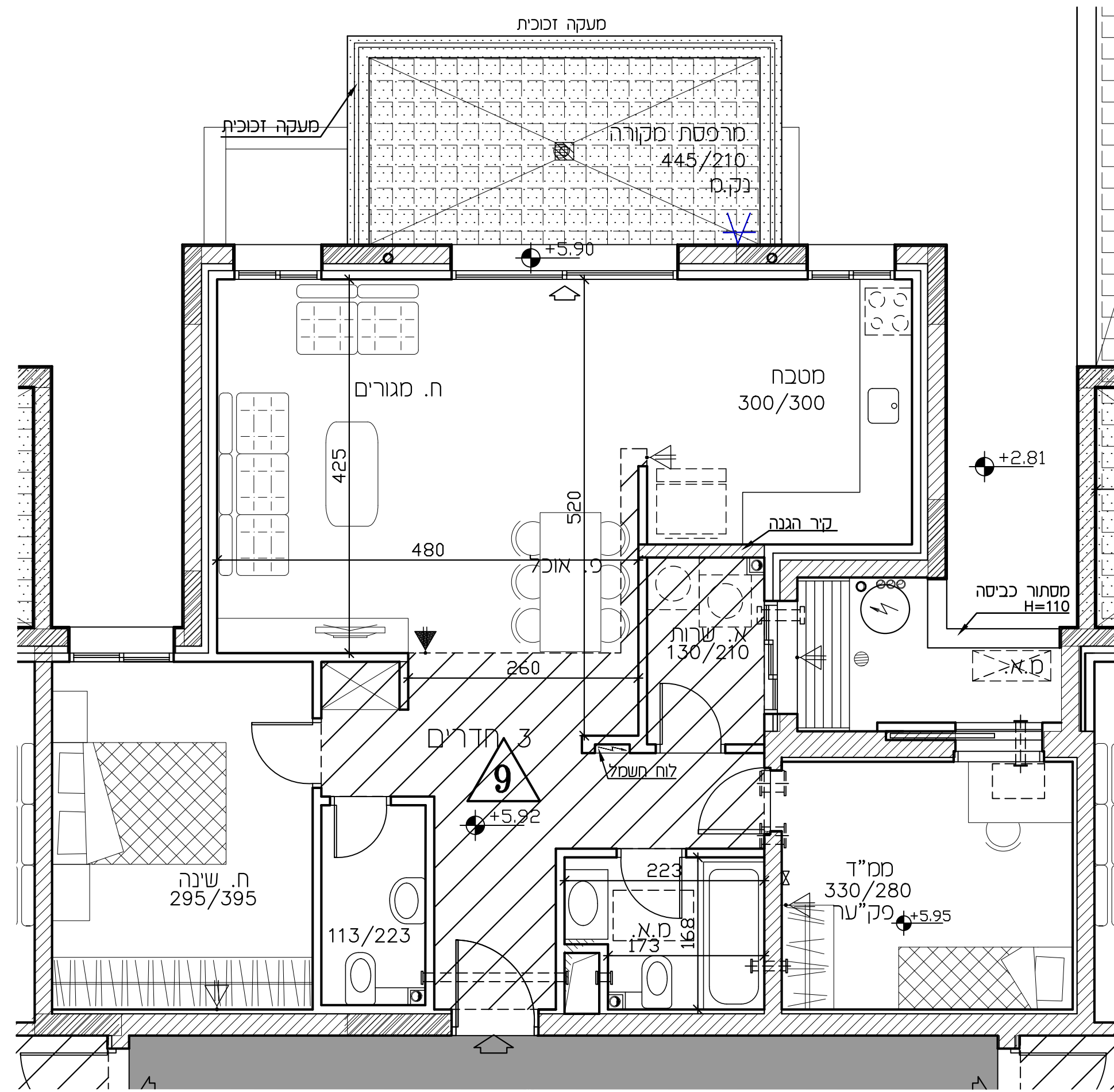

רמי שבירו - ראש העין

חתימת הקונה:

חתימת המוכר:

מרחם	07	טיפוס E
בניין	1	
קומה	2	
דירה	10	

מהדורה: 04 ק.מ.: 1:50

תאריך: 27.03.23

לפי חוק המכר התשל"ד 1974 תיקון התשס"ח 2008

תכנית העמדה סכמטית

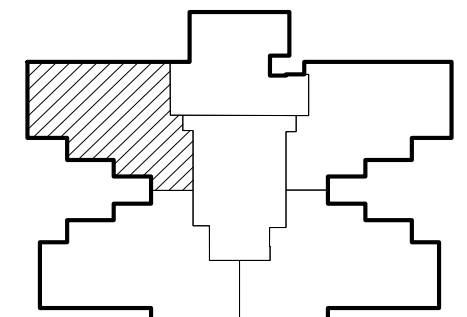

הערות:

טרם התקבל היתר בניה
 יתכנו שינויים ע"פי דרישות
 הרשויות
 יתכנו שינויים עקב תאום יועצים
 מידות ומפלסים סופיים
 רק לאחר תיאום סופי
 עם יועצים

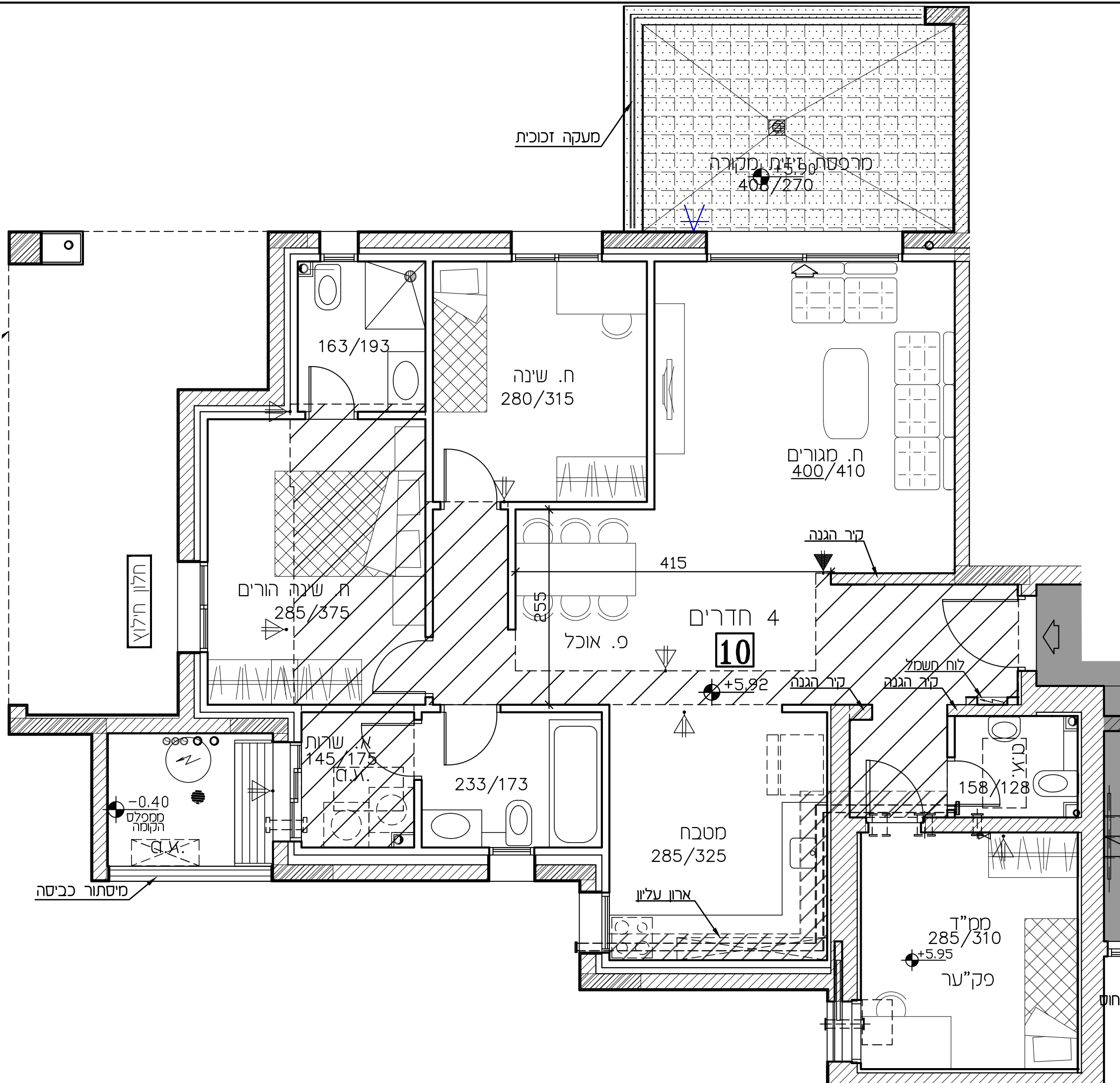

רמי שבירד - ראש העין

חתימת הקונה:

חתימת המוכר:

מתחם	07	טיפוס E
בניין	1	
קומה	3-4	
דירה	11,16	

מהדורה: 04 ק.מ.: 1:50

תאריך: 27.03.23

לפי חוק המכר התשל"ד 1974 תיקון התשס"ח 2008

תכנית העמדה סכמטית

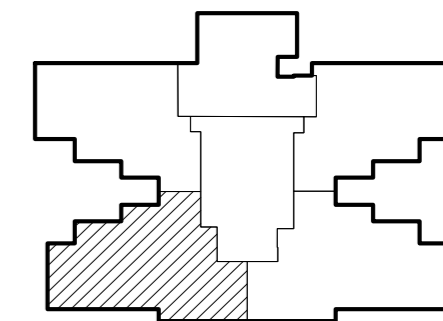

הערות:

טרם התקבל היתר בניה
 יתכנו שינויים ע"פי דרישות
 הרשויות
 יתכנו שינויים עקב תאום יועצים
 מידות ומפלסים סופיים
 רק לאחר תיאום סופי
 עם יועצים

מיסתור כביסה

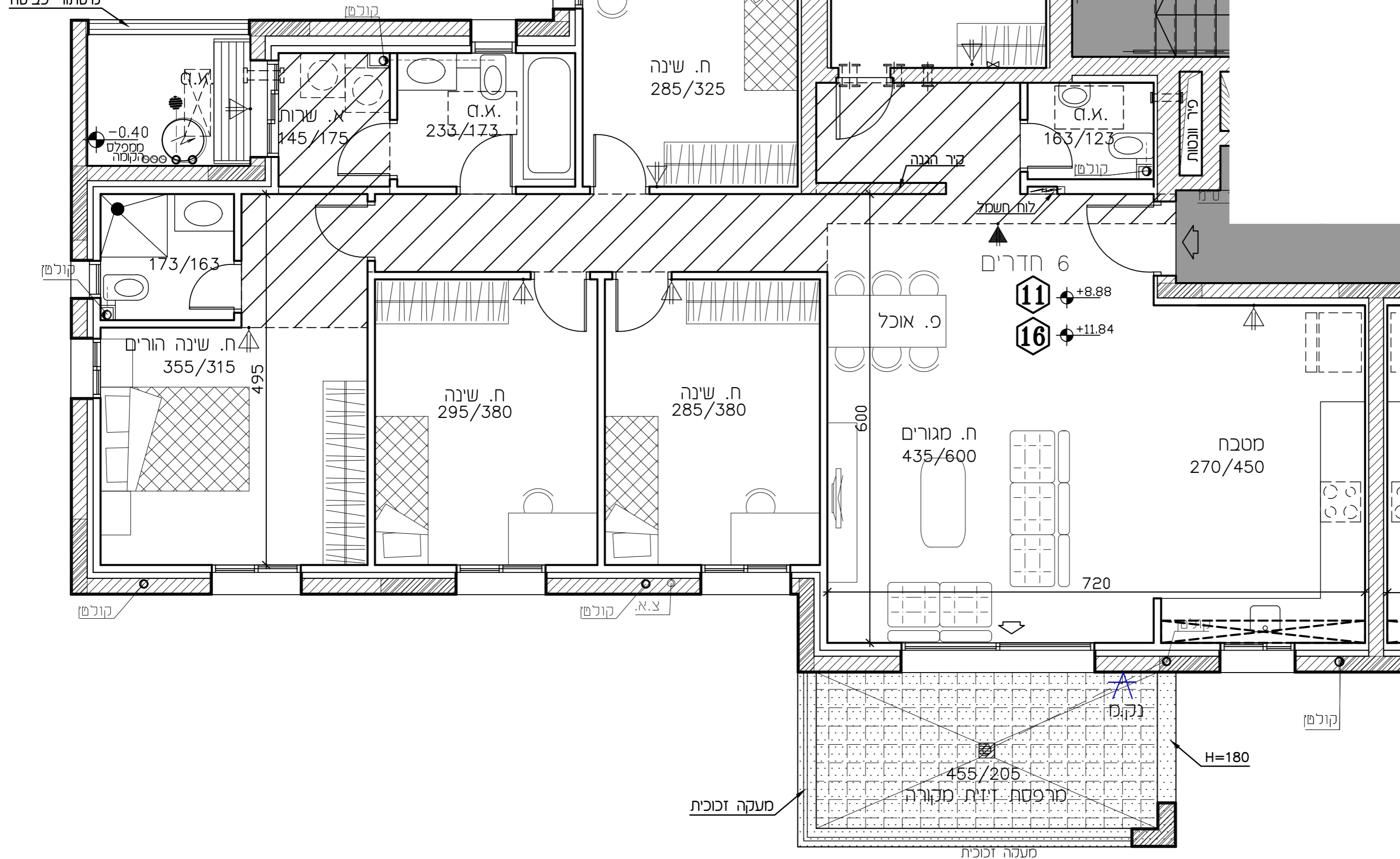

רמי שבירד - ראש העין

חתימת הקונה:

חתימת המוכר:

מרחם	07	טיפוס E
בניין	1	
קומה	3-4	
דירה	12,17	
מהדורה:	04	ק.מ.: 1:50
תאריך:	27.03.23	

לפי חוק המכר התשל"ד 1974 תיקון התשס"ח 2008

תכנית העמדה סכמטית

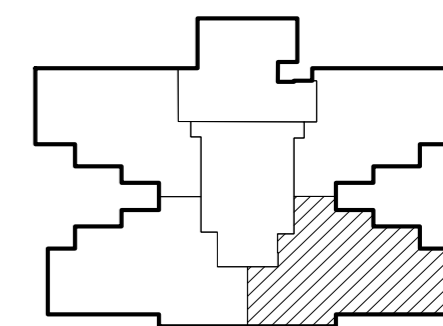

הערות:

טרם התקבל היתר בניה
 יתכנו שינויים ע"פי דרישות
 הרשויות
 יתכנו שינויים עקב תאום יועצים
 מידות ומפלסים סופיים
 רק לאחר תיאום סופי
 עם יועצים

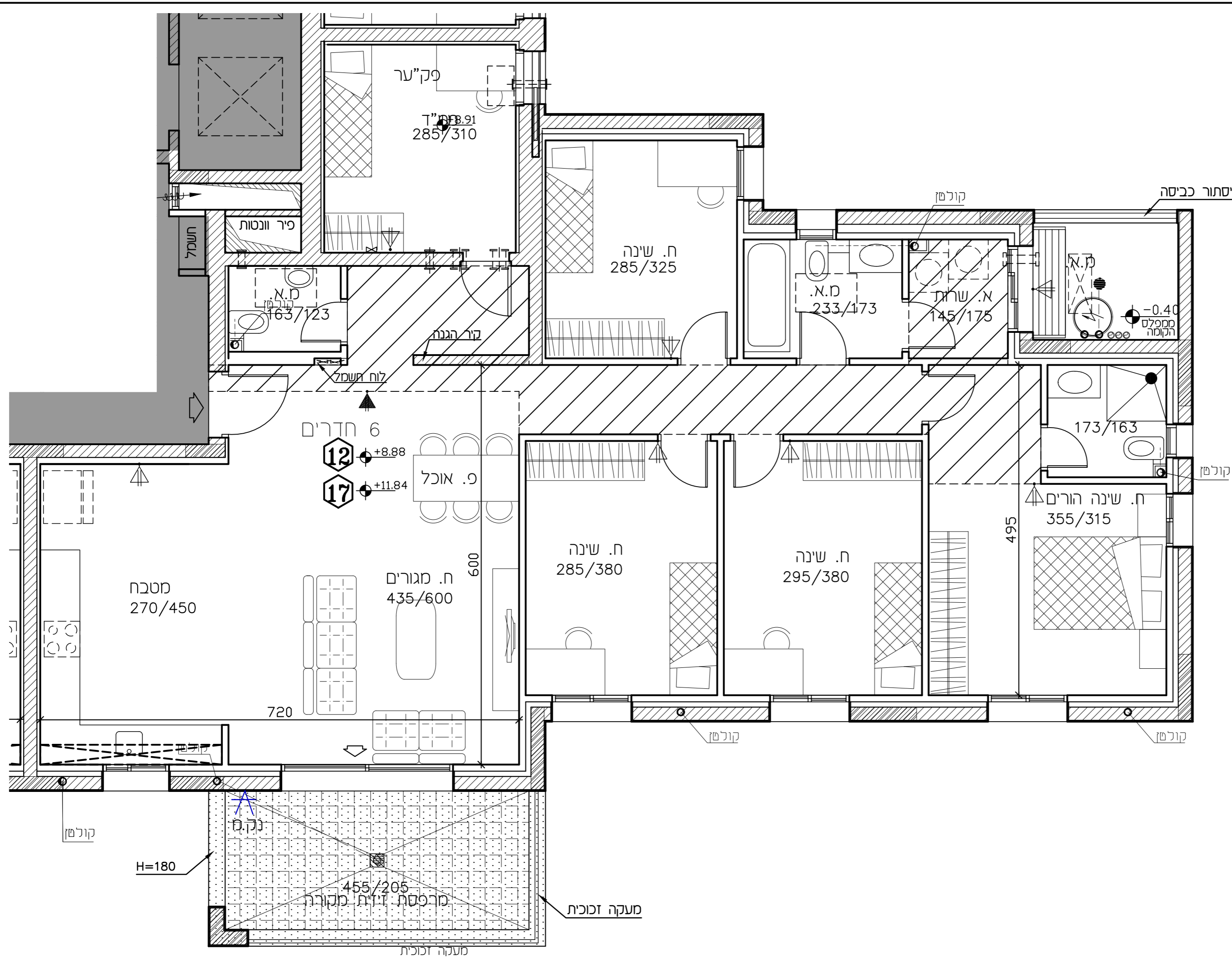

רמי שבירו - ראש העין

חתימת הקונה:

חתימת המוכר:

מתחם	07	טיפוס E
בניין	1	
קומה	3-4	
דירה	13,18	

מהדורה: 04 ק.מ.: 1:50

תאריך: 27.03.23

לפי חוק המכר התשל"ד 1974 תיקון התשס"ח 2008

תכנית העמדה סכמטית

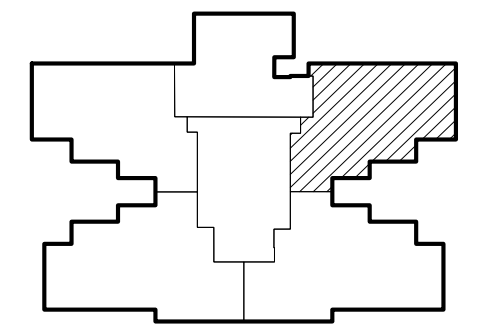

הערות:

טרם התקבל היתר בניה
 יתכנו שינויים ע"פי דרישות הרשויות
 יתכנו שינויים עקב תאום יועצים מידות ומפלסים סופיים
 רק לאחר תיאום סופי עם יועצים

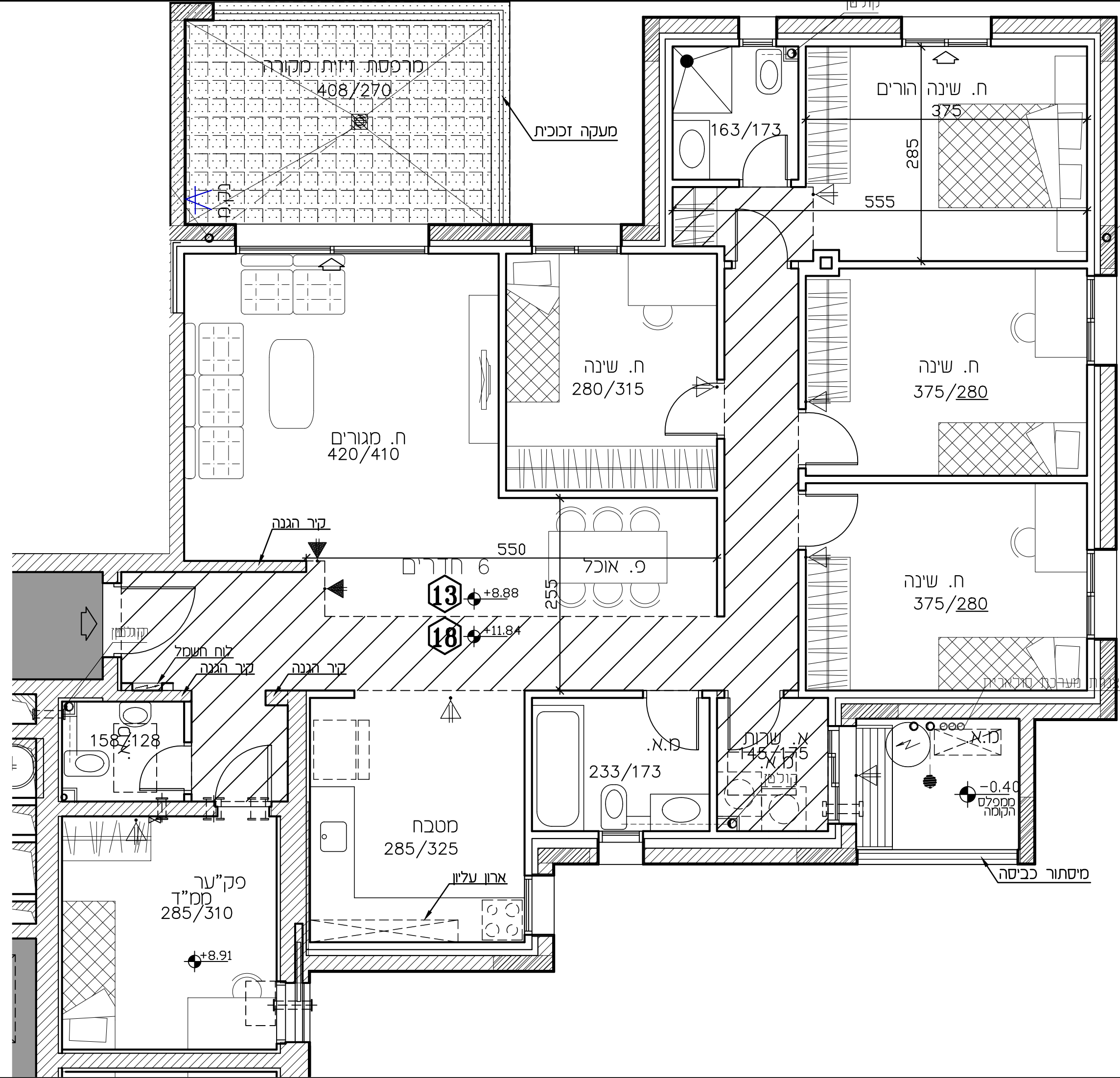

רמי שביר - ראש העין

חתימת הקונה:

חתימת המוכר:

מתחם	07	טיפוס E
בניין	1	
קומה	3-13	
דירה	14,19	

מהדורה: 04 ק.מ.: 1:50

תאריך: 27.03.23

לפי חוק המכר התשל"ד 1974 תיקון התשס"ח 2008

תכנית העמדה סכמטית

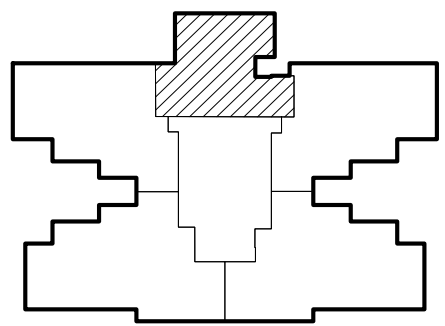

הערות:

טרם התקבל היתר בניה
 יתכנו שינויים ע"פי דרישות
 הרשויות
 יתכנו שינויים עקב תאום יועצים
 מידות ומפלסים סופיים
 רק לאחר תיאום סופי
 עם יועצים

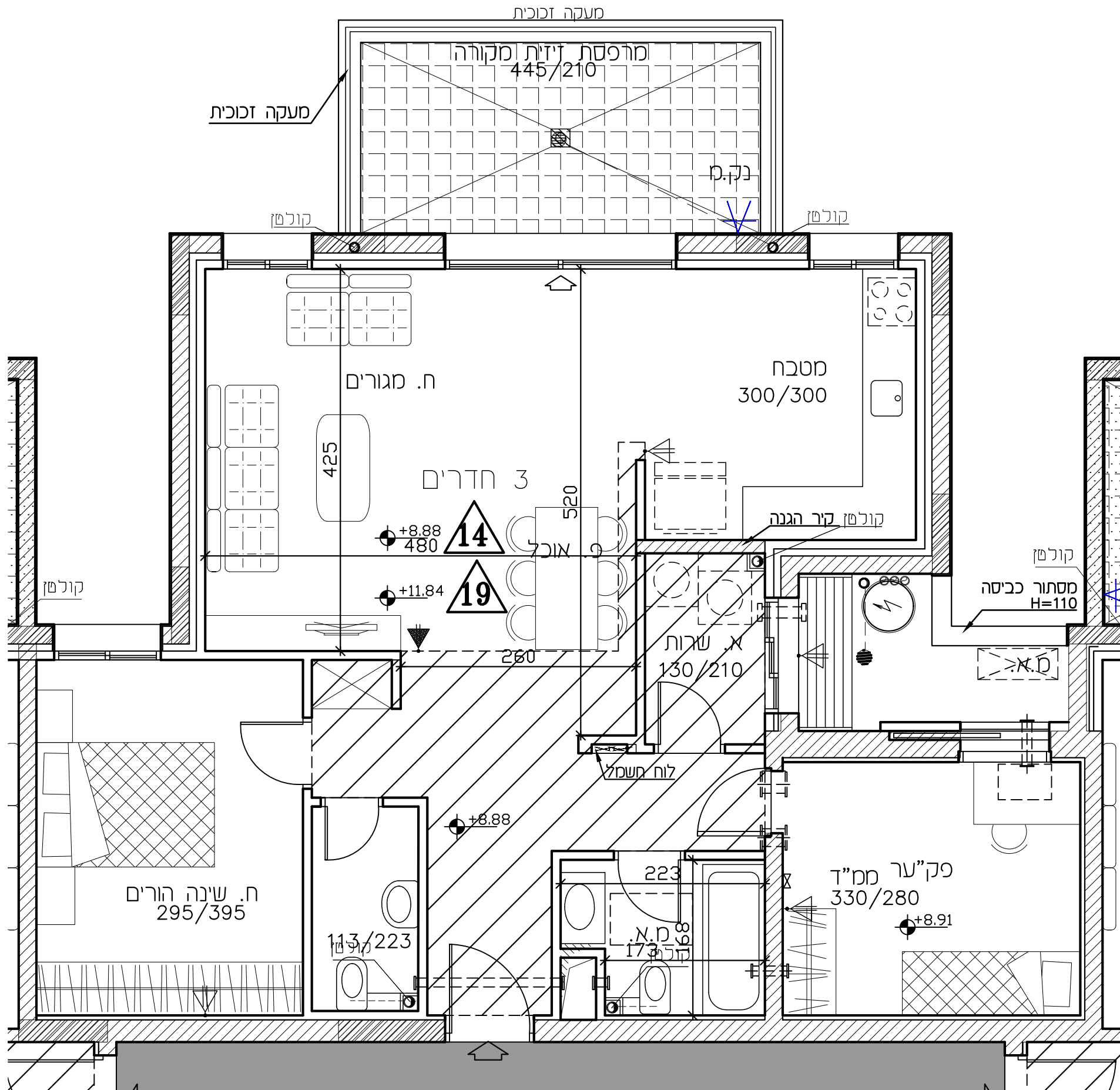

רמי שביר - ראש העין

חתימת הקונה:

חתימת המוכר:

מתחם	07	טיפוס E
בניין	1	
קומה	3-13	
דירה	15,20	

מהדורה: 04 ק.מ.: 1:50

תאריך: 27.03.23

לפי חוק המכר התשל"ד 1974 תיקון התשס"ח 2008

תכנית העמדה סכמטית

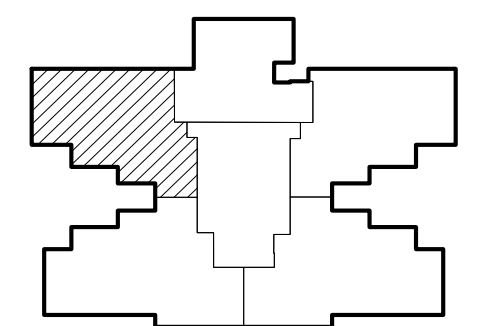

הערות:

טרם התקבל היתר בניה
 יתכנו שינויים ע"פי דרישות
 הרשויות
 יתכנו שינויים עקב תאום יועצים
 מידות ומפלסים סופיים
 רק לאחר תיאום סופי
 עם יועצים

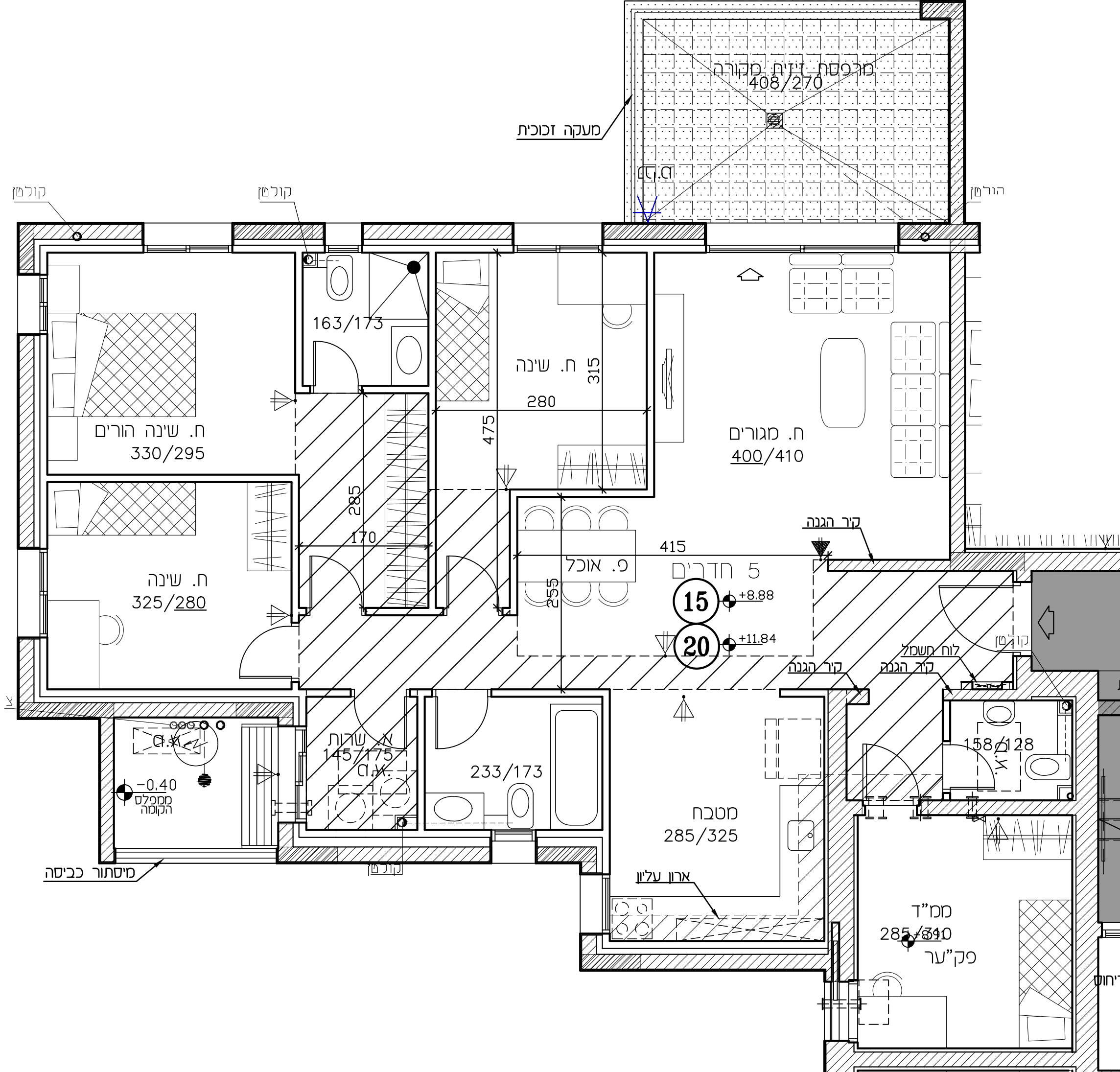

רמי שבירד - ראש העין

חתימת הקונה:

חתימת המוכר:

מרחם	07	טיפוס E
בנין	1	
קומה	5	
דירה	21	

מהדורה: 04 ק.מ.: 1:50

תאריך: 27.03.23

לפי חוק המכר התשל"ד 1974 תיקון התשס"ח 2008

תכנית העמדה סכמטית

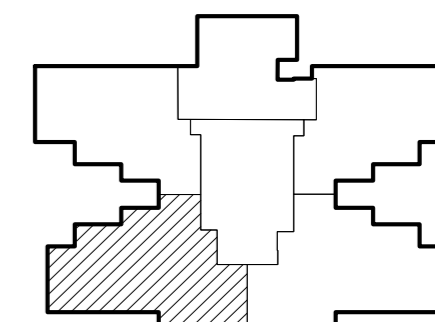

הערות:

טרם התקבל היתר בניה
 יתכנו שינויים ע"פי דרישות
 הרשויות
 יתכנו שינויים עקב תאום יועצים
 מידות ומפלסים סופיים
 רק לאחר תיאום סופי
 עם יועצים

מיסתור כביסה

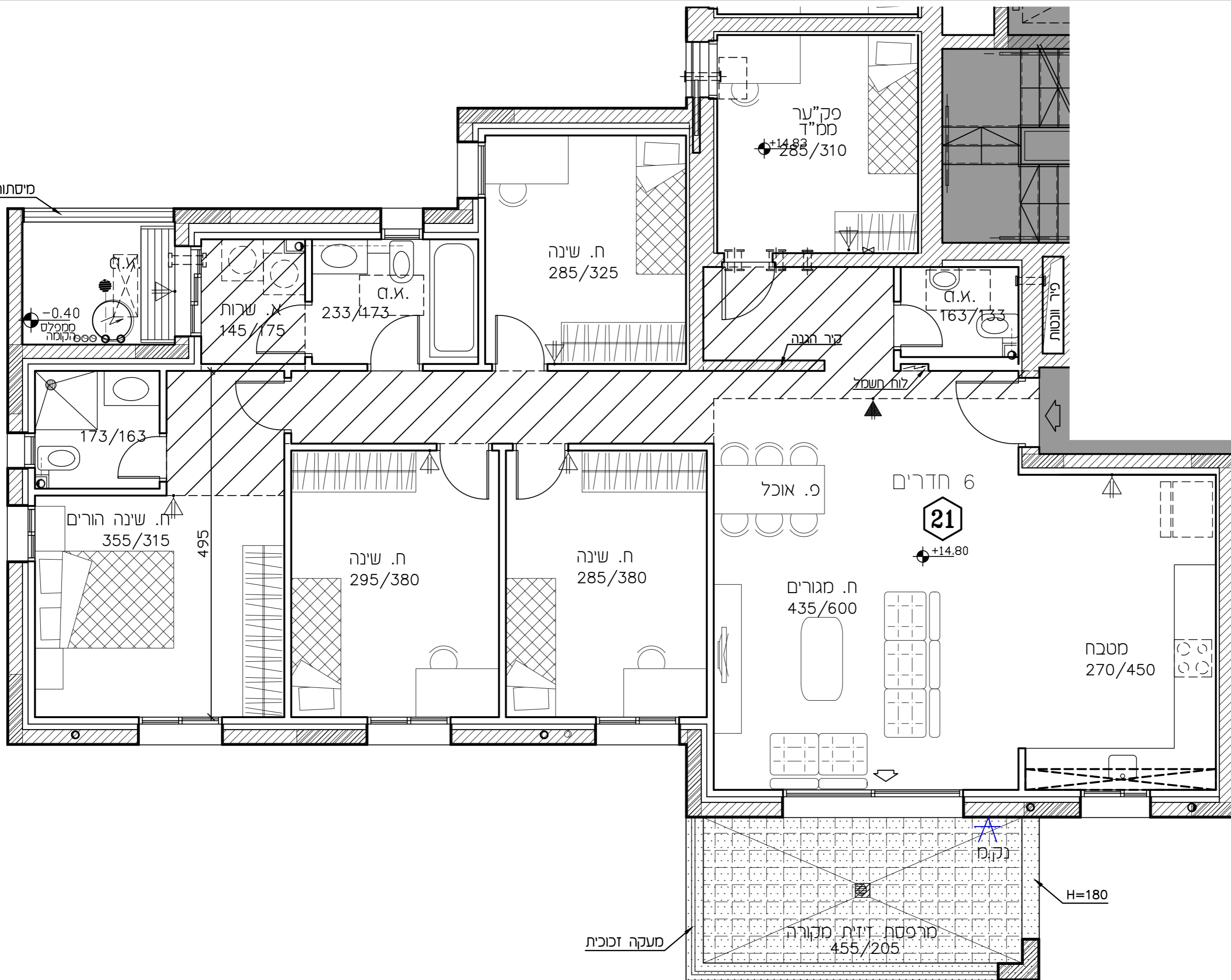

רמי שבירד - ראש העין

חתימת הקונה:

חתימת המוכר:

מתחם	07	טיפוס E
בניין	1	
קומה	5	
דירה	22	

מהדורה: 04 ק.מ.:: 1:50

תאריך: 27.03.23

לפי חוק המכר התשל"ד 1974 תיקון התשס"ח 2008

תכנית העמדה סכמטית

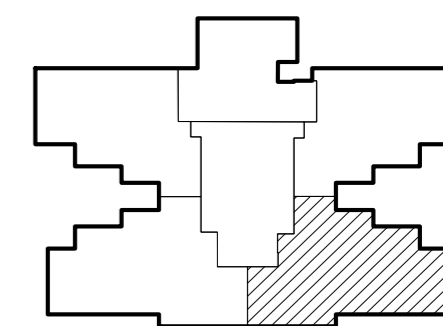

הערות:

טרם התקבל היתר בניה
 יתכנו שינויים ע"פי דרישות
 הרשויות
 יתכנו שינויים עקב תאום יועצים
 מידות ומפלסים סופיים
 רק לאחר תיאום סופי
 עם יועצים

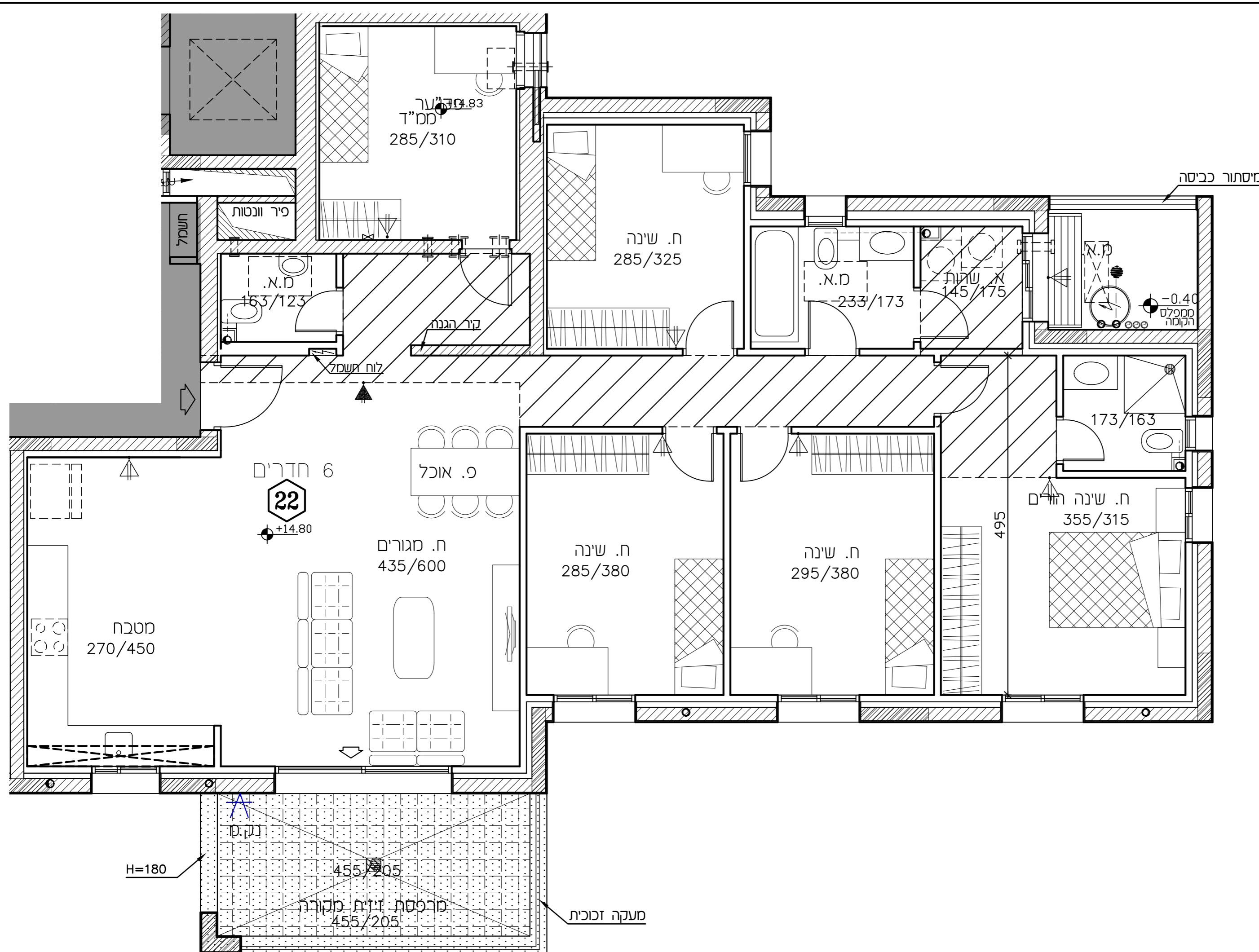

רמי שביר - ראש העין

חתימת הקונה:

חתימת המוכר:

מתחם	07	טיפוס E
בניין	1	
קומה	5	
דירה	23	

מהדורה: 04 ק.מ.: 1:50

תאריך: 27.03.23

לפי חוק המכר התשל"ד 1974 תיקון התשס"ח 2008

תכנית העמדה סכמטית

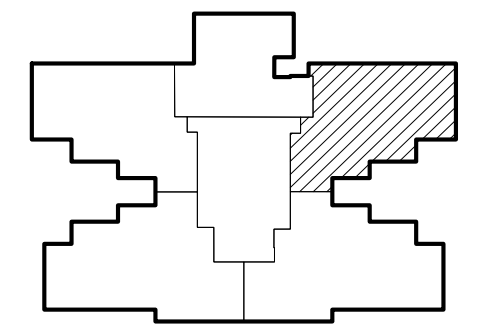

הערות:

טרם התקבל היתר בניה
 יתכנו שינויים ע"פי דרישות הרשויות
 יתכנו שינויים עקב תאום יועצים מידות ומפלסים סופיים
 רק לאחר תיאום סופי עם יועצים

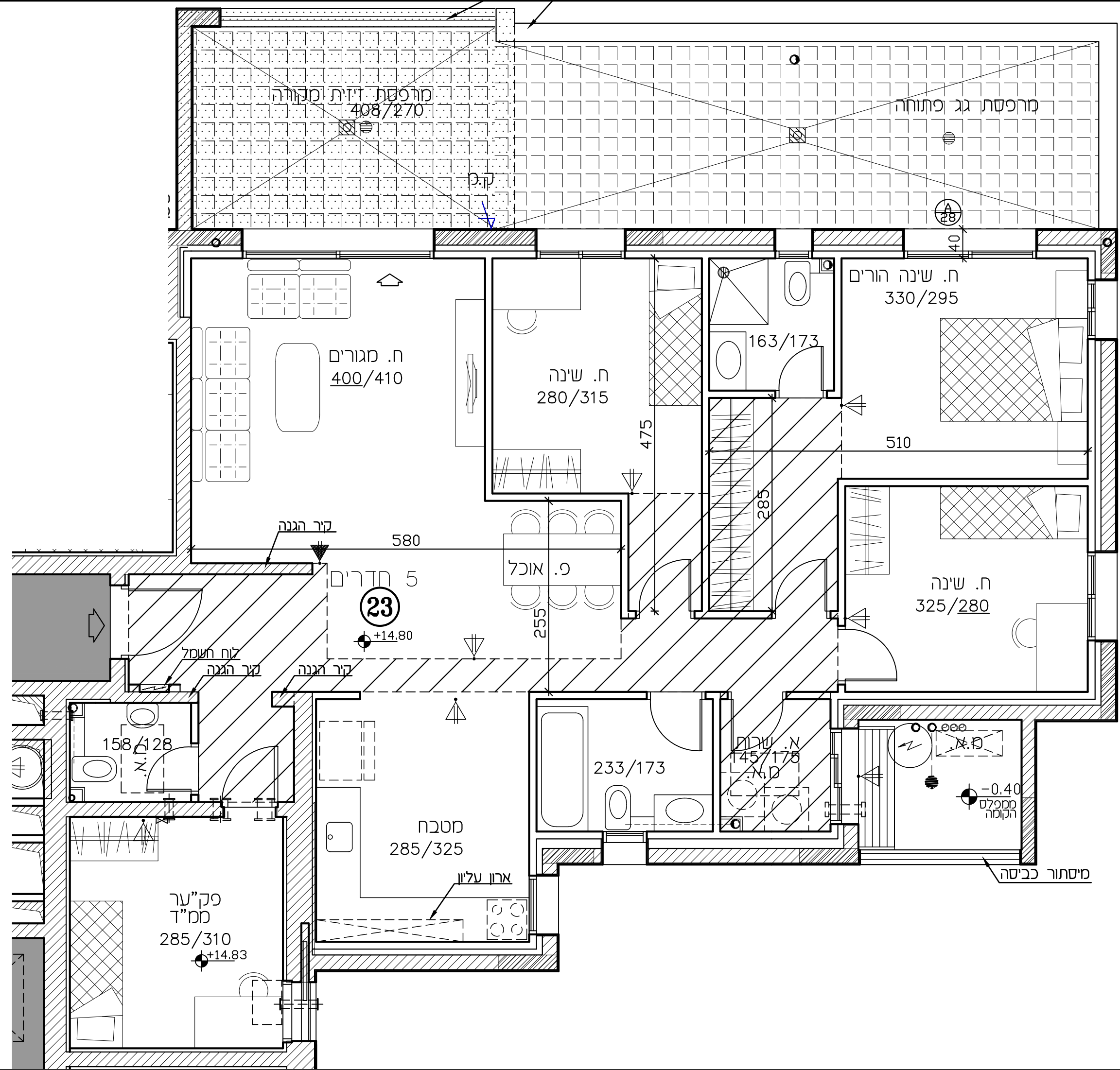

רמי שביר - ראש העין

חתימת הקונה:

חתימת המוכר:

מתחם	07	טיפוס E
בניין	1	
קומה	5	
דירה	24	

מהדורה: 04 ק.מ.: 1:50

תאריך: 27.03.23

לפי חוק המכר התשל"ד 1974 תיקון התשס"ח 2008

תכנית העמדה סכמטית

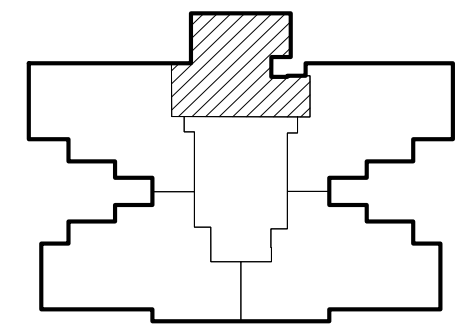

הערות:

טרם התקבל היתר בניה
 יתכנו שינויים ע"פי דרישות
 הרשויות
 יתכנו שינויים עקב תאום יועצים
 מידות ומפלסים סופיים
 רק לאחר תיאום סופי
 עם יועצים

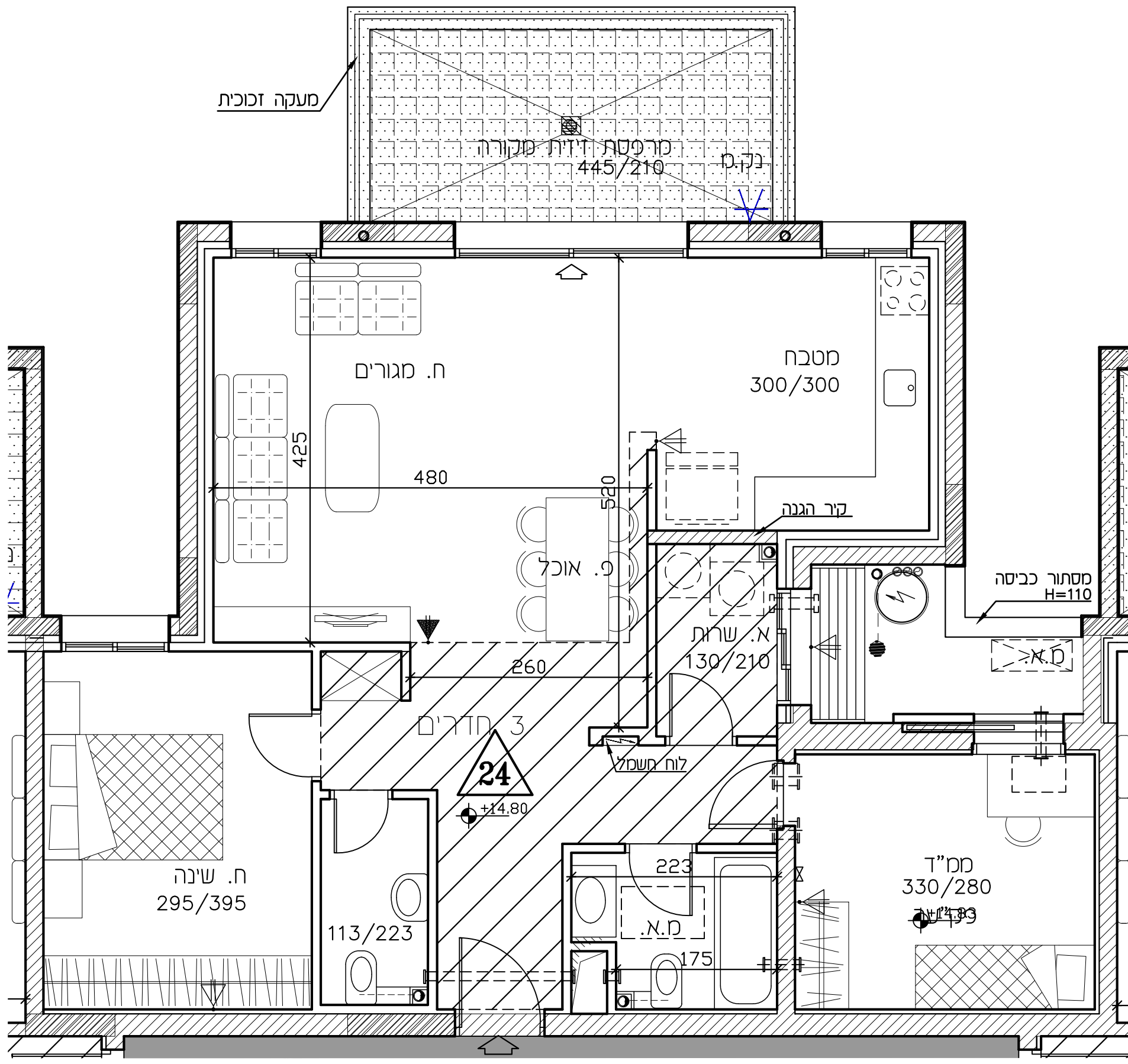

רמי שביר - ראש העין

חתימת הקונה:

חתימת המוכר:

מתחם	07	טיפוס E
בניין	1	
קומה	5	
דירה	25	

מהדורה: 04 ק.מ.: 1:50

תאריך: 27.03.23

לפי חוק המכר התשל"ד 1974 תיקון התשס"ח 2008

תכנית העמדה סכמטית

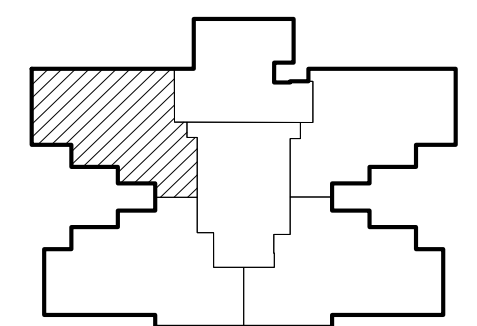

הערות:

טרם התקבל היתר בניה
 יתכנו שינויים ע"פי דרישות
 הרשויות
 יתכנו שינויים עקב תאום יועצים
 מידות ומפלסים סופיים
 רק לאחר תיאום סופי
 עם יועצים

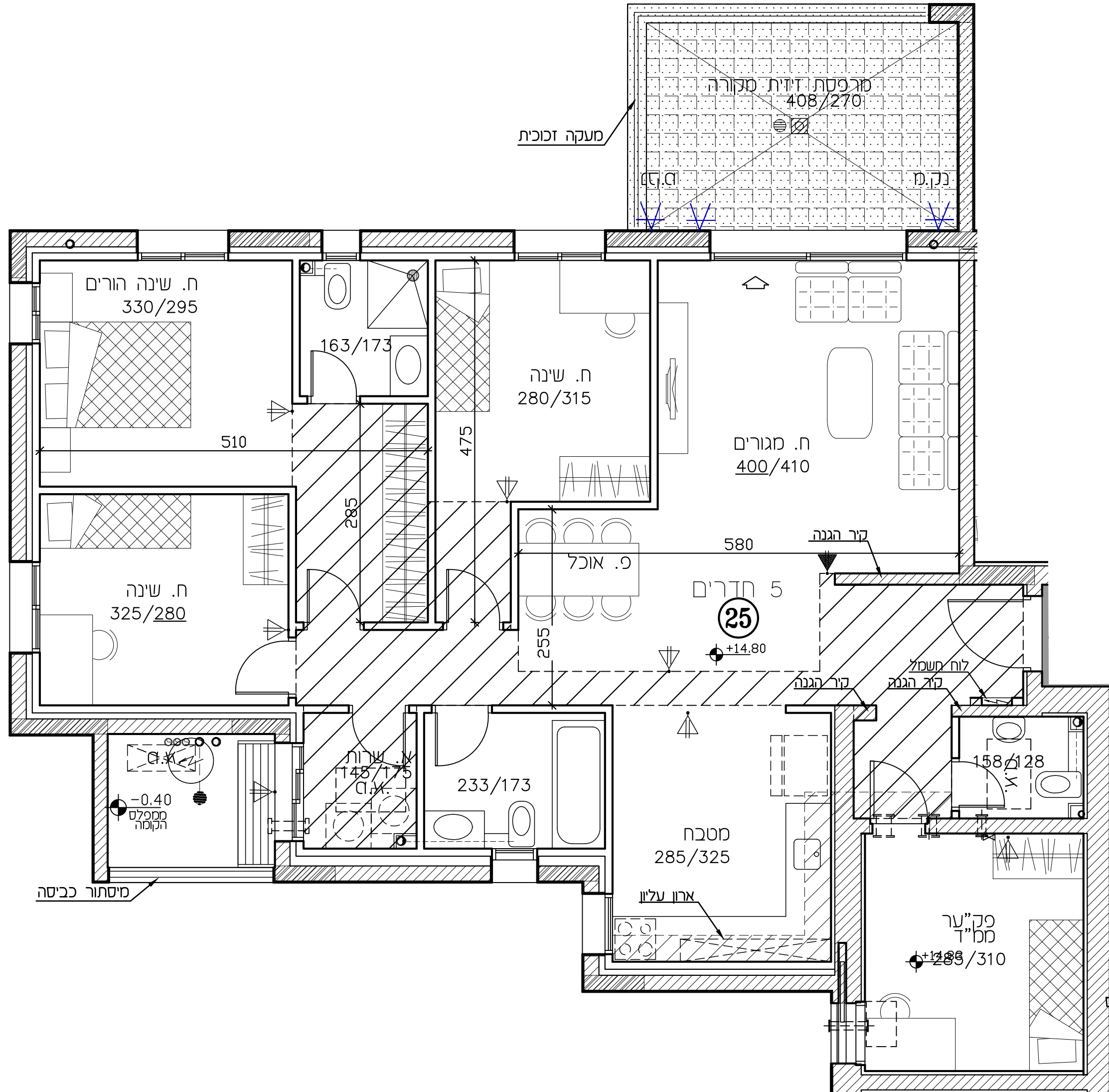

רמי שבירד - ראש העין

חתימת הקונה:

חתימת המוכר:

מתחם 07 טיפוס E

בניין 1

קומה 6-13

דירה 26,31,36,41,46,51,56,61

מהדורה: 04 ק.מ.: 1:50

תאריך: 27.03.23

לפי חוק המכר התשל"ד 1974 תיקון התשס"ח 2008

תכנית העמדה סכמטית

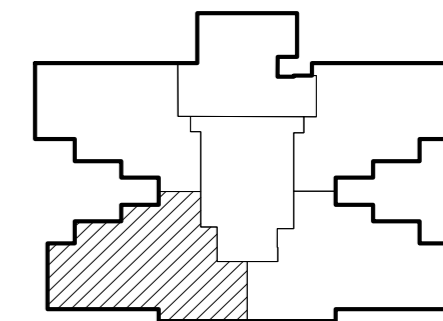

הערות:

טרם התקבל היתר בניה
 יתכנו שינויים ע"פי דרישות
 הרשויות
 יתכנו שינויים עקב תאום יועצים
 מידות ומפלסים סופיים
 רק לאחר תיאום סופי
 עם יועצים

מיסתור כביסה

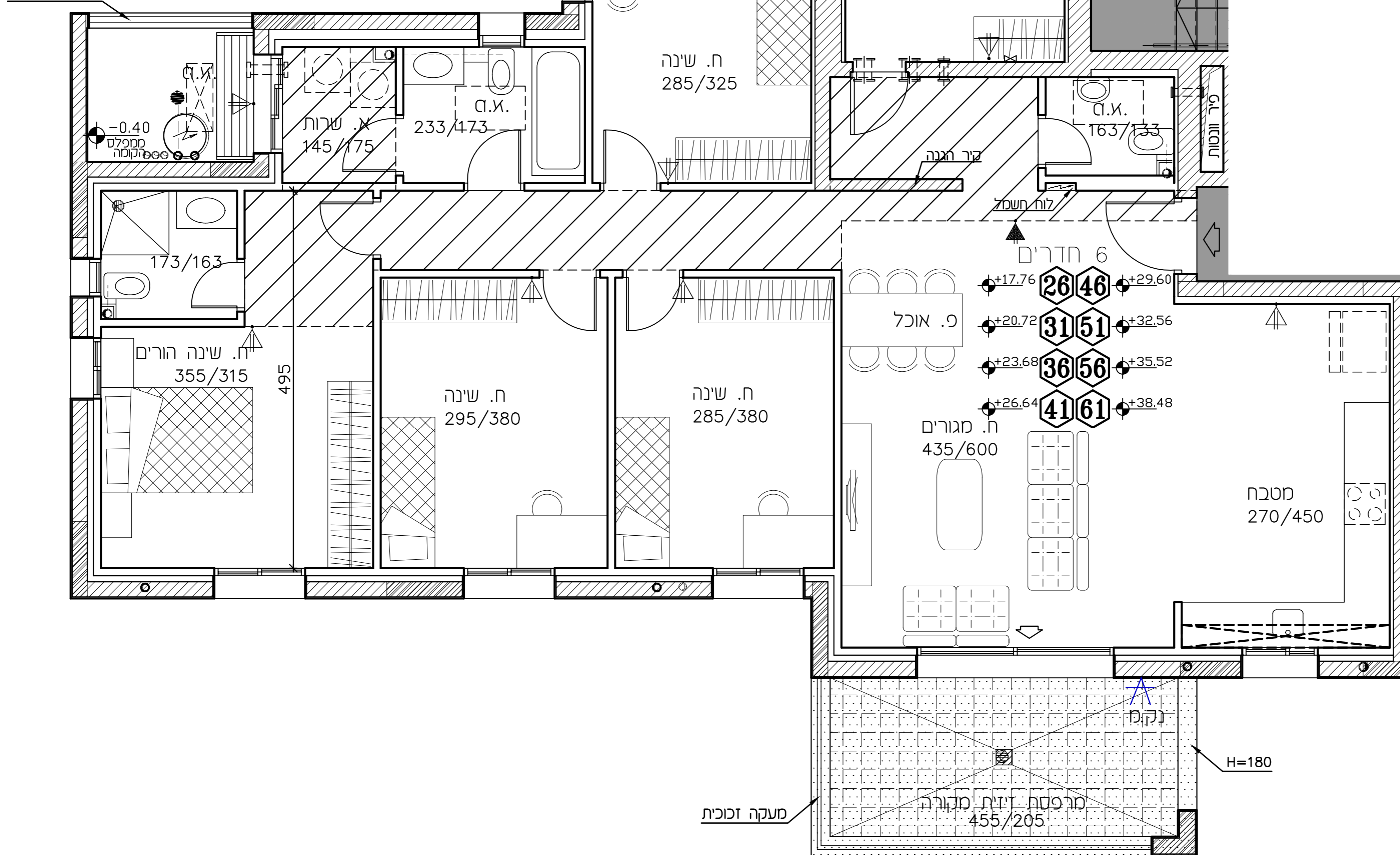

רמי שבירד - ראש העין

חתימת הקונה:

חתימת המוכר:

מרחם	07	טיפוס E
בניין	1	
קומה	6-13	
דירה	27,32,37,42,47,52,57,62	
מהדורה:	04	ק.מ.: 1:50
תאריך:	27.03.23	
לפי חוק המכר התשל"ד 1974 תיקון התשס"ח 2008		

תכנית העמדה סכמטית

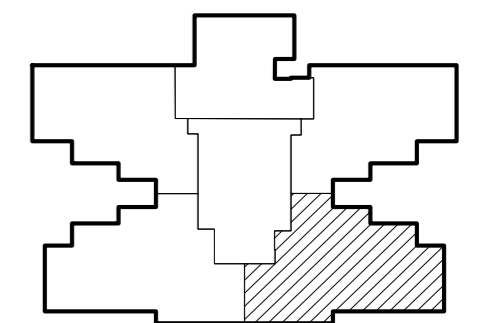

הערות:

טרם התקבל היתר בניה
 יתכנו שינויים ע"פי דרישות
 הרשויות
 יתכנו שינויים עקב תאום יועצים
 מידות ומפלסים סופיים
 רק לאחר תיאום סופי
 עם יועצים

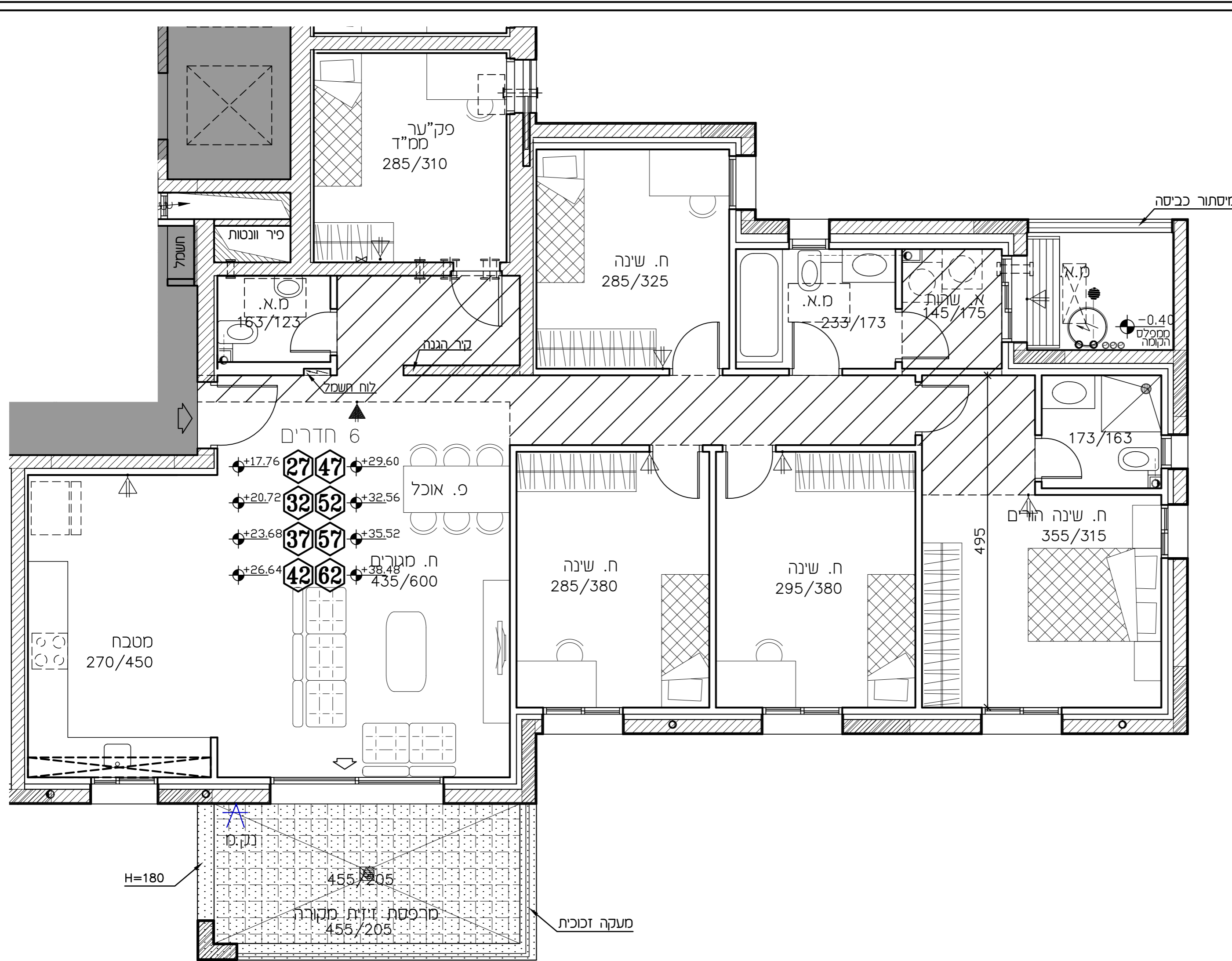

רמי שביר - ראש העין

חתימת הקונה:

חתימת המוכר:

מאתחם	07	טיפוס E
בניין	1	
קומה	6-13	
דירה	28,33,38,43,48,53,58,63	

מהדורה: 04 ק.מ.: 1:50

תאריך: 27.03.23

לפי חוק המכר התשל"ד 1974 תיקון התשס"ח 2008

תכנית העמדה סכמטית

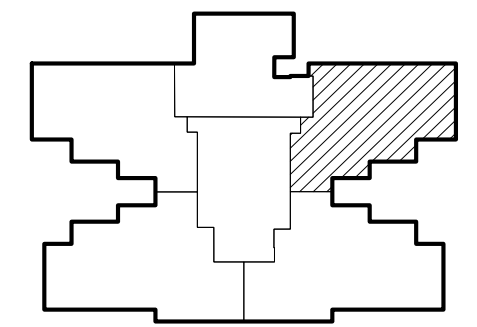

הערות:

טרם התקבל היתר בניה
 יתכנו שינויים ע"פי דרישות
 הרשויות
 יתכנו שינויים עקב תאום יועצים
 מידות ומפלסים סופיים
 רק לאחר תיאום סופי
 עם יועצים

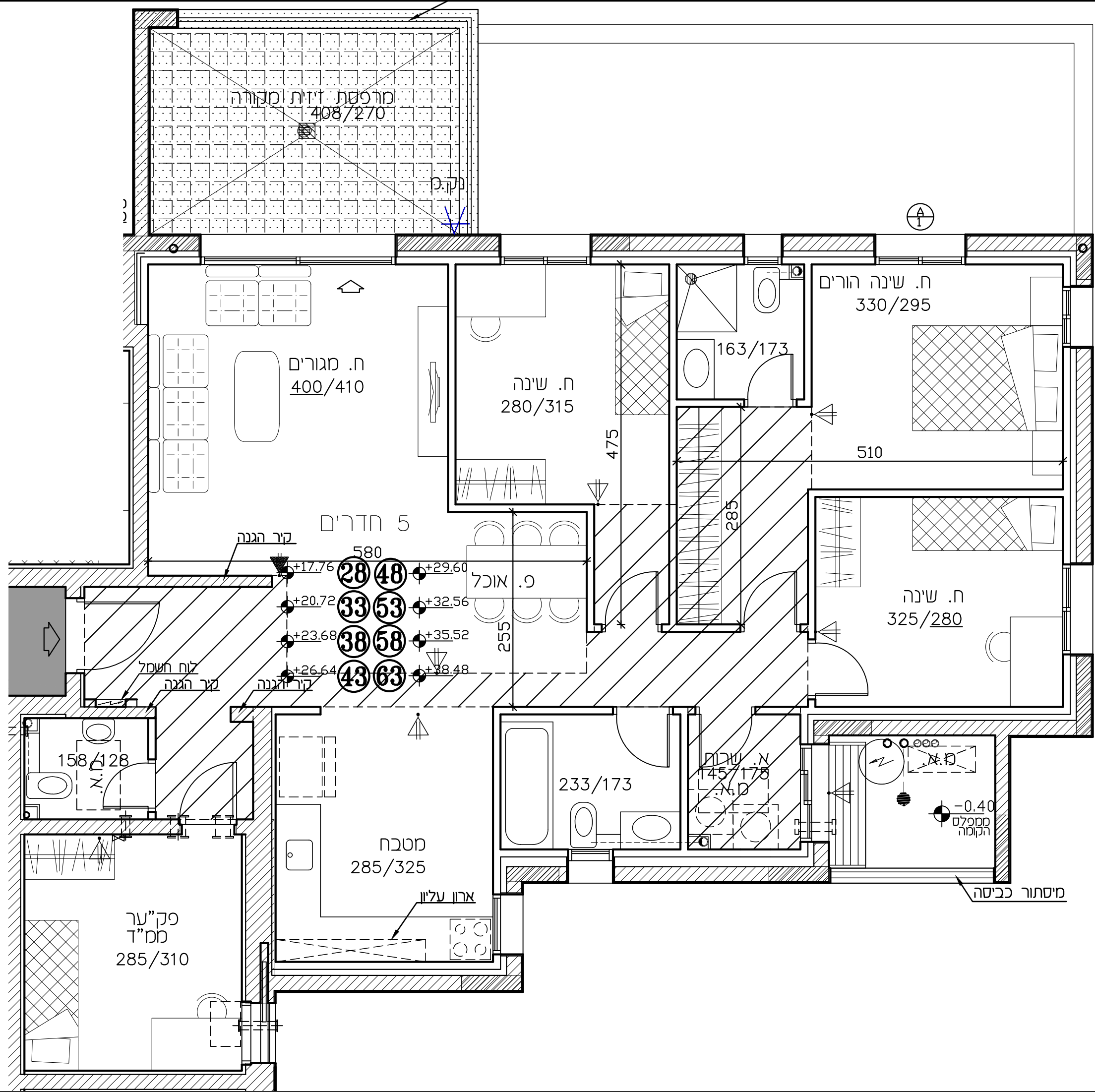

רמי שביר - ראש העין

חתימת הקונה:

חתימת המוכר:

מתחם	07	טיפוס E
בניין	1	
קומה	6-13	
דירה	29,34,39,44,49,54,59,64	

מהדורה: 04 ק.מ.: 1:50

תאריך: 27.03.23

לפי חוק המכר התשל"ד 1974 תיקון התשס"ח 2008

תכנית העמדה סכמטית

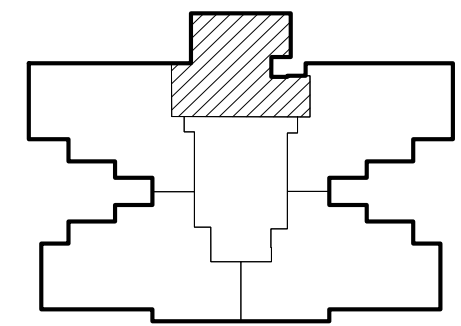

הערות:

טרם התקבל היתר בניה
 יתכנו שינויים ע"פי דרישות
 הרשויות
 יתכנו שינויים עקב תאום יועצים
 מידות ומפלסים סופיים
 רק לאחר תיאום סופי
 עם יועצים

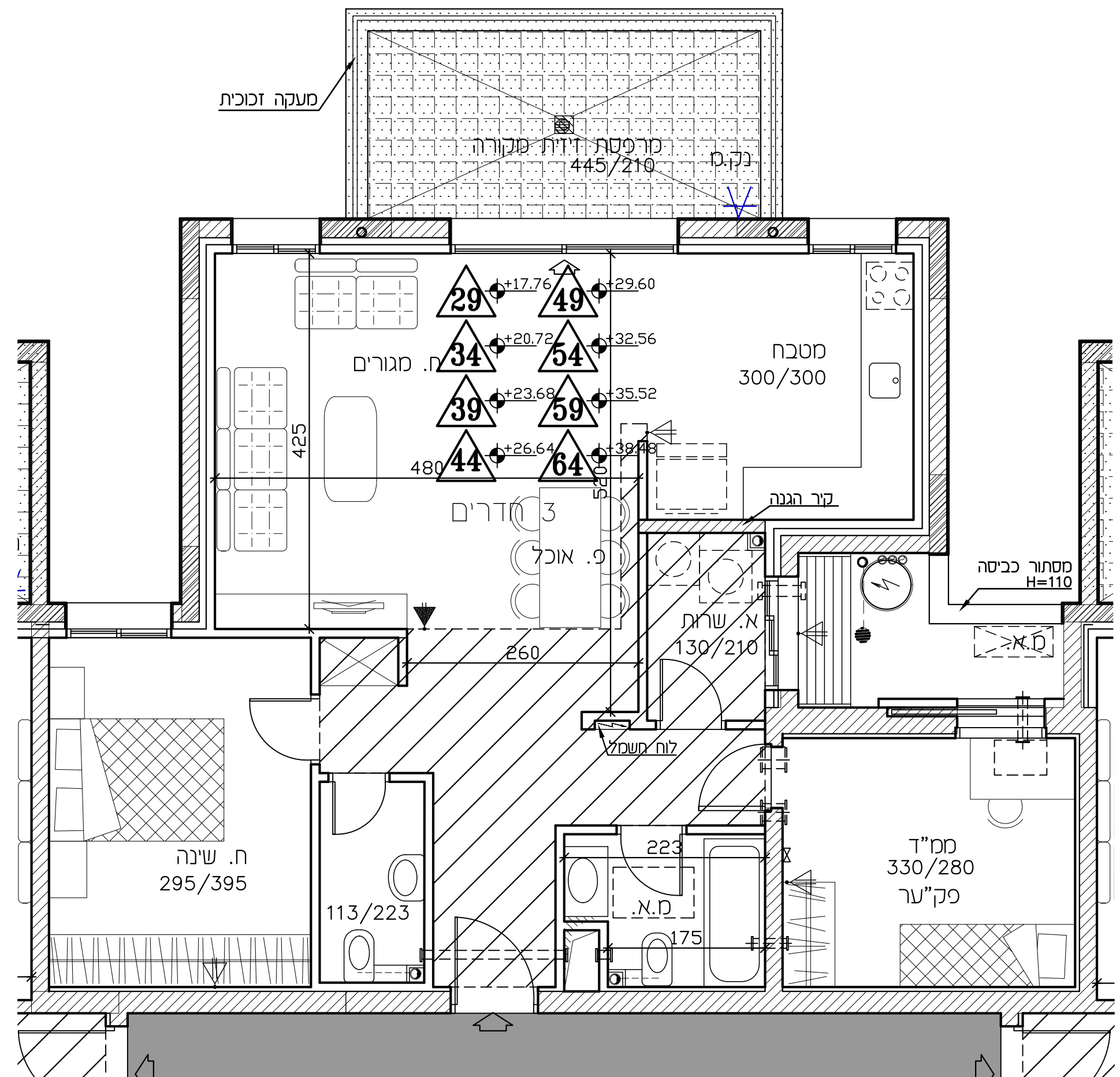

רמי שביר - ראש העין

חתימת הקונה:

חתימת המוכר:

מתחם	07	טיפוס E
בניין	1	
קומה	6-13	
דירה	30,35,40,45,50,55,60,65	

מהדורה: 04 ק.מ.: 1:50

תאריך: 27.03.23

לפי חוק המכר התשל"ד 1974 תיקון התשס"ח 2008

תכנית העמדה סכמטית

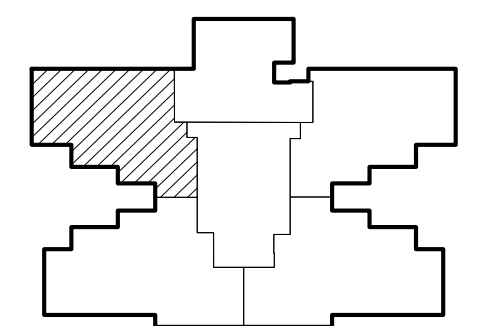

הערות:

טרם התקבל היתר בניה
 יתכנו שינויים ע"פי דרישות
 הרשויות
 יתכנו שינויים עקב תאום יועצים
 מידות ומפלסים סופיים
 רק לאחר תיאום סופי
 עם יועצים

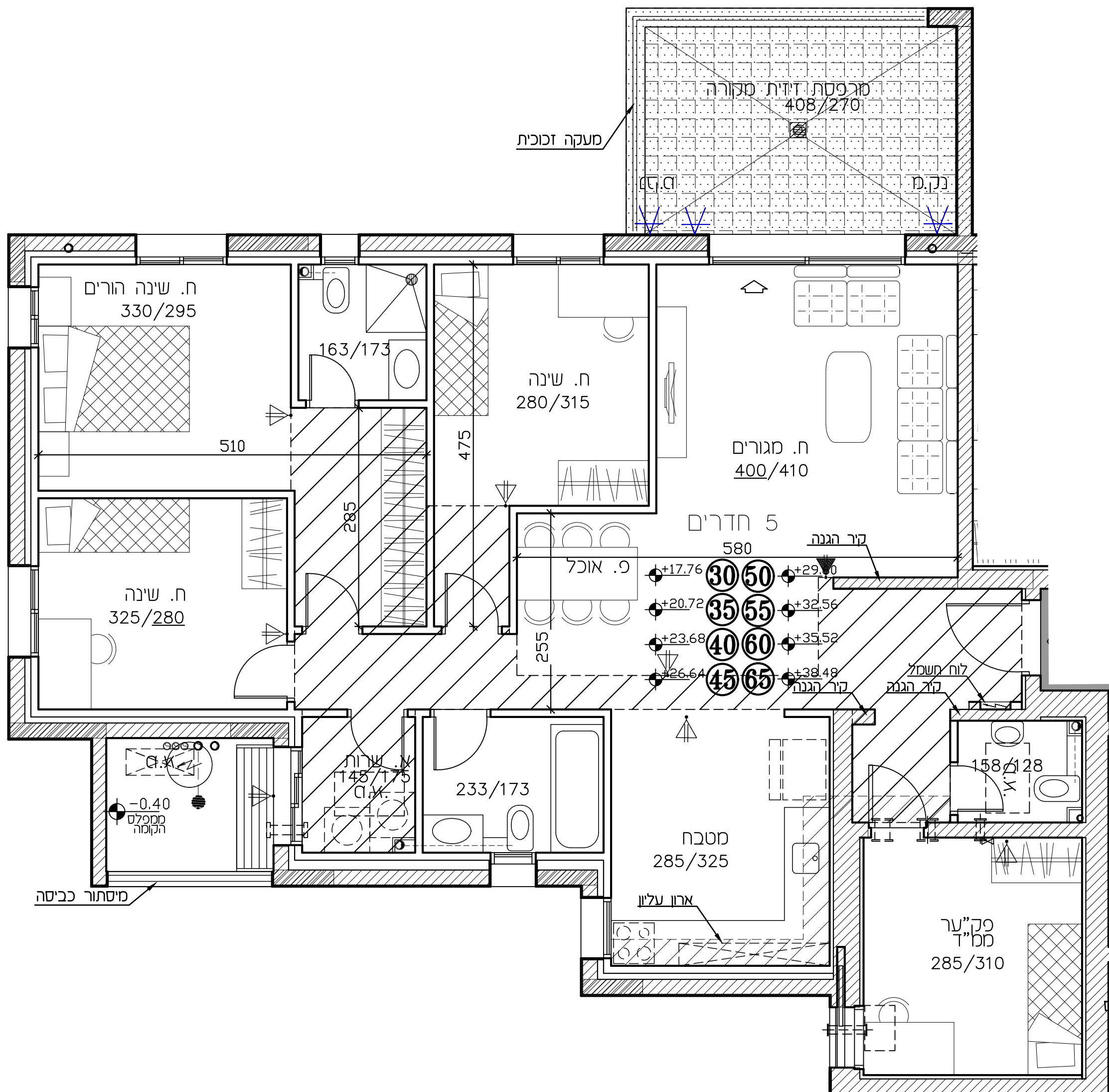

מעקה זכוכית

מרפסת זדית סגורה
 408/270

ח. שינה הורים
 330/295

163/173

ח. שינה
 280/315

ח. מגורים
 400/410

5 חדרים
 580

פ. אוכל

ח. שינה
 325/280

233/173

מטבח
 285/325

פכ"ער
 ממ"ד
 285/310

מיסתור כביסה

-0.40
 ממפלס
 הקומה

רמי שבירו - ראש העין

חתימת הקונה:

חתימת המוכר:

מתחם	07	טיפוס E
בניין	1	
קומה	14	
דירה	66	

מהדורה: 04 ק.מ.:: 1:50

תאריך: 27.03.23

לפי חוק המכר התשל"ד 1974 תיקון התשס"ח 2008

תכנית העמדה סכמטית

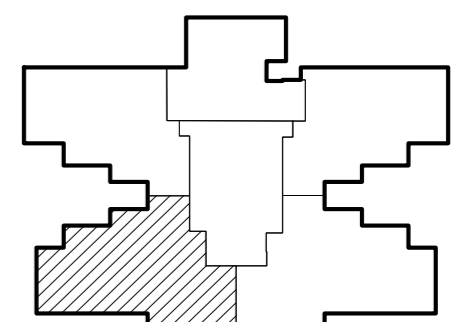

הערות:

טרם התקבל היתר בניה
 יתכנו שינויים ע"פי דרישות
 הרשויות
 יתכנו שינויים עקב תאום יועצים
 מידות ומפלסים סופיים
 רק לאחר תיאום סופי
 עם יועצים

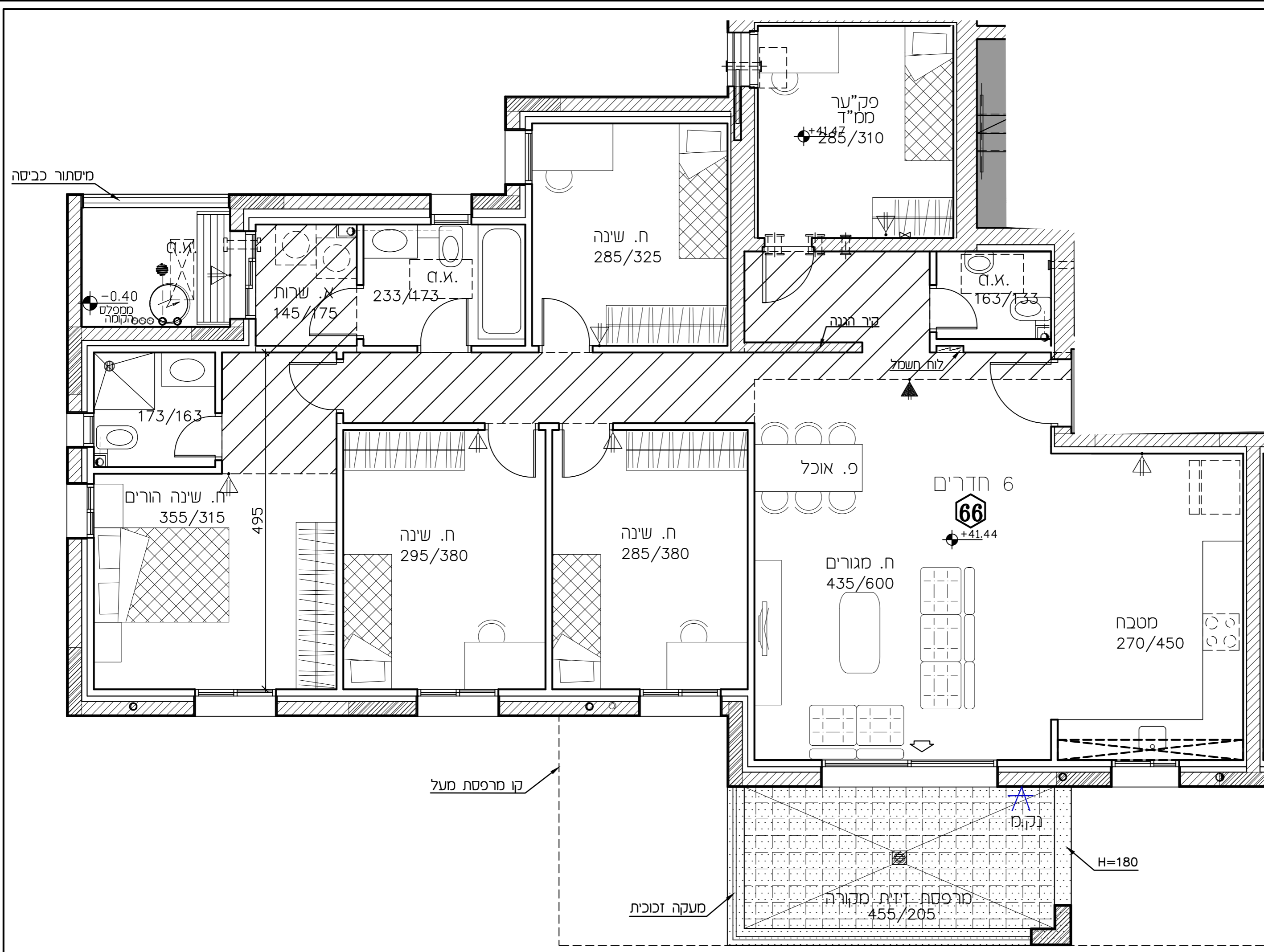

רמי שבירו - ראש העין

חתימת הקונה:

חתימת המוכר:

מתחם	07	טיפוס E
בניין	1	
קומה	14	
דירה	67	

מהדורה: 04 ק.מ.: 1:50

תאריך: 27.03.23

לפי חוק המכר התשל"ד 1974 תיקון התשמ"ח 2008

תכנית העמדה סכמטית

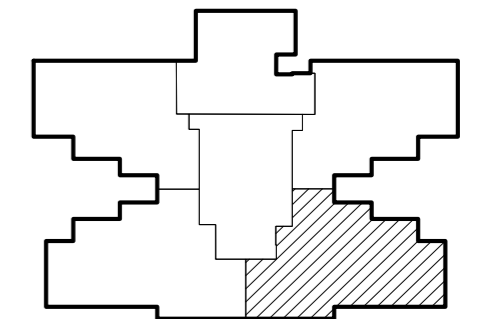

הערות:

טרם התקבל היתר בניה
 יתכנו שינויים ע"פי דרישות
 הרשויות
 יתכנו שינויים עקב תאום יועצים
 מידות ומפלסים סופיים
 רק לאחר תיאום סופי
 עם יועצים

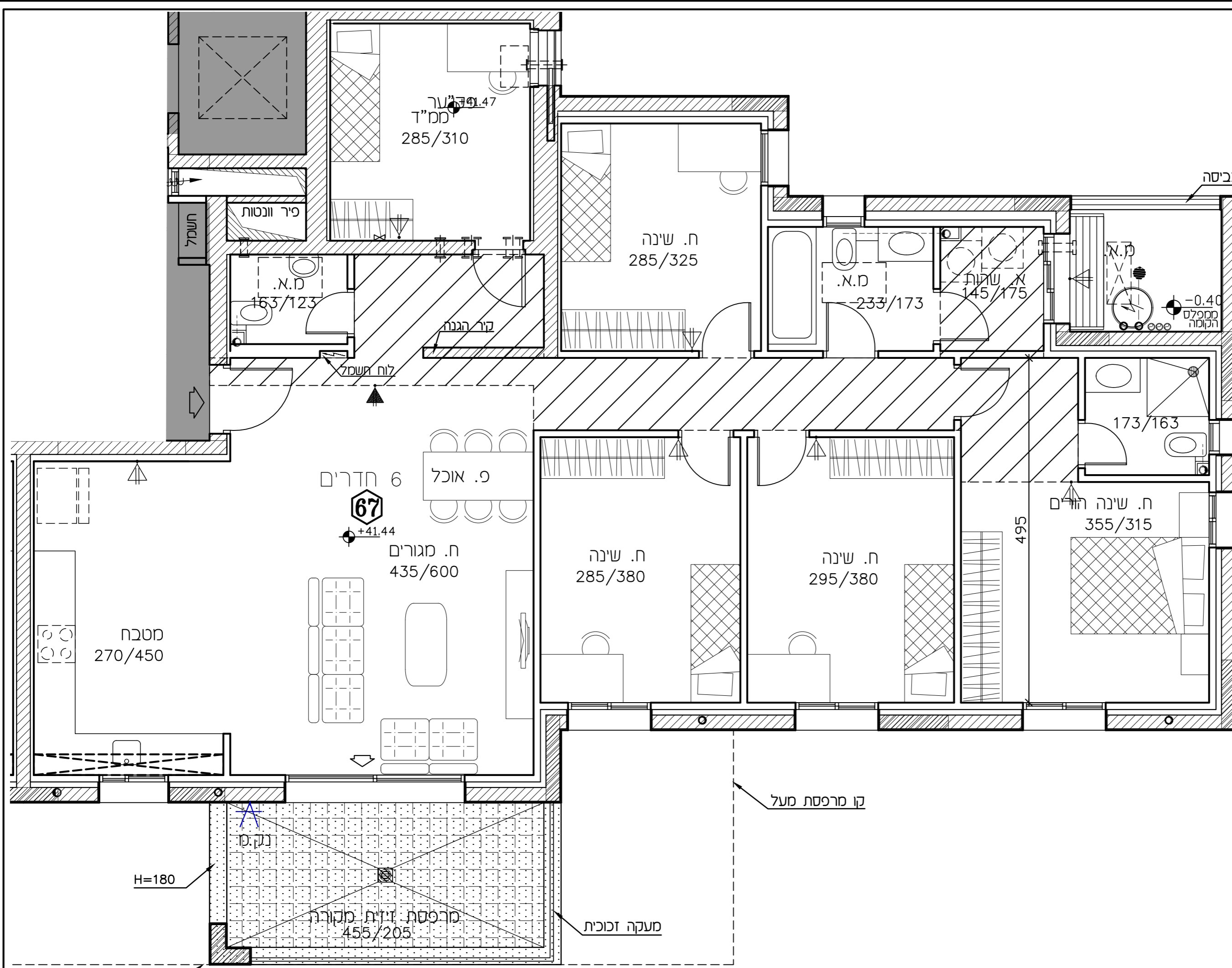

קו מרפסת מעל

H=180

קו מרפסת מעל

מעקה זכוכית

נק"ס

רמי שבירר - ראש העין

חתימת הקונה:

חתימת המוכר:

מתחם	07	טיפוס E
בניין	1	
קומה	14	
דירה	68	

מהדורה: 04 ק.מ.: 1:50

תאריך: 27.03.23

לפי חוק המכר התשל"ד 1974 תיקון התשס"ח 2008

תכנית העמדה סכמטית

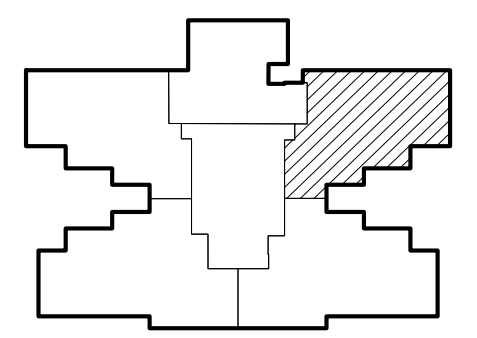

הערות:

טרם התקבל היתר בניה
 יתכנו שינויים ע"פי דרישות
 הרשויות
 יתכנו שינויים עקב תאום יועצים
 מידות ומפלסים סופיים
 רק לאחר תיאום סופי
 עם יועצים

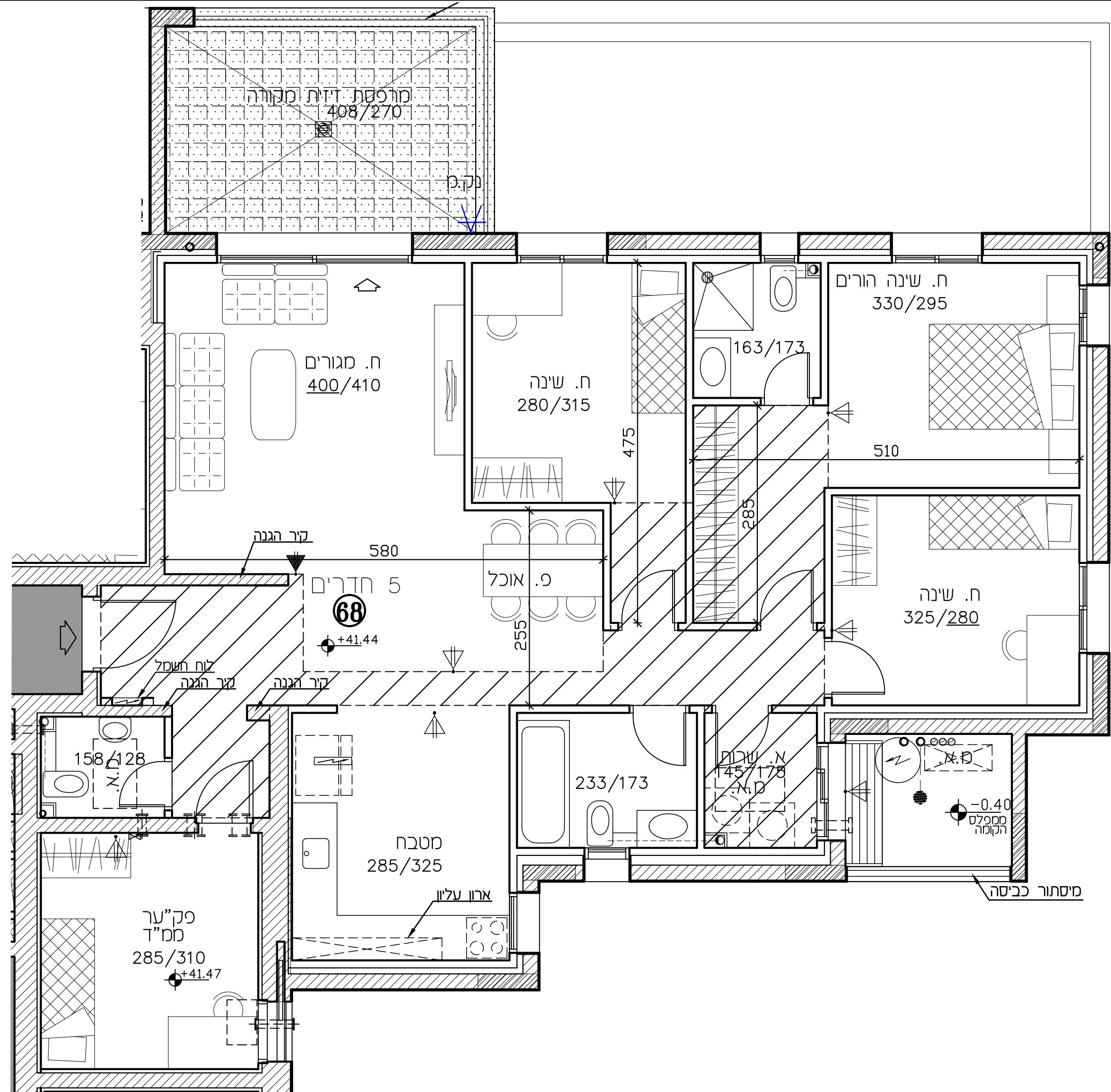

רמי שבירר - ראש העין

חתימת הקונה:

חתימת המוכר:

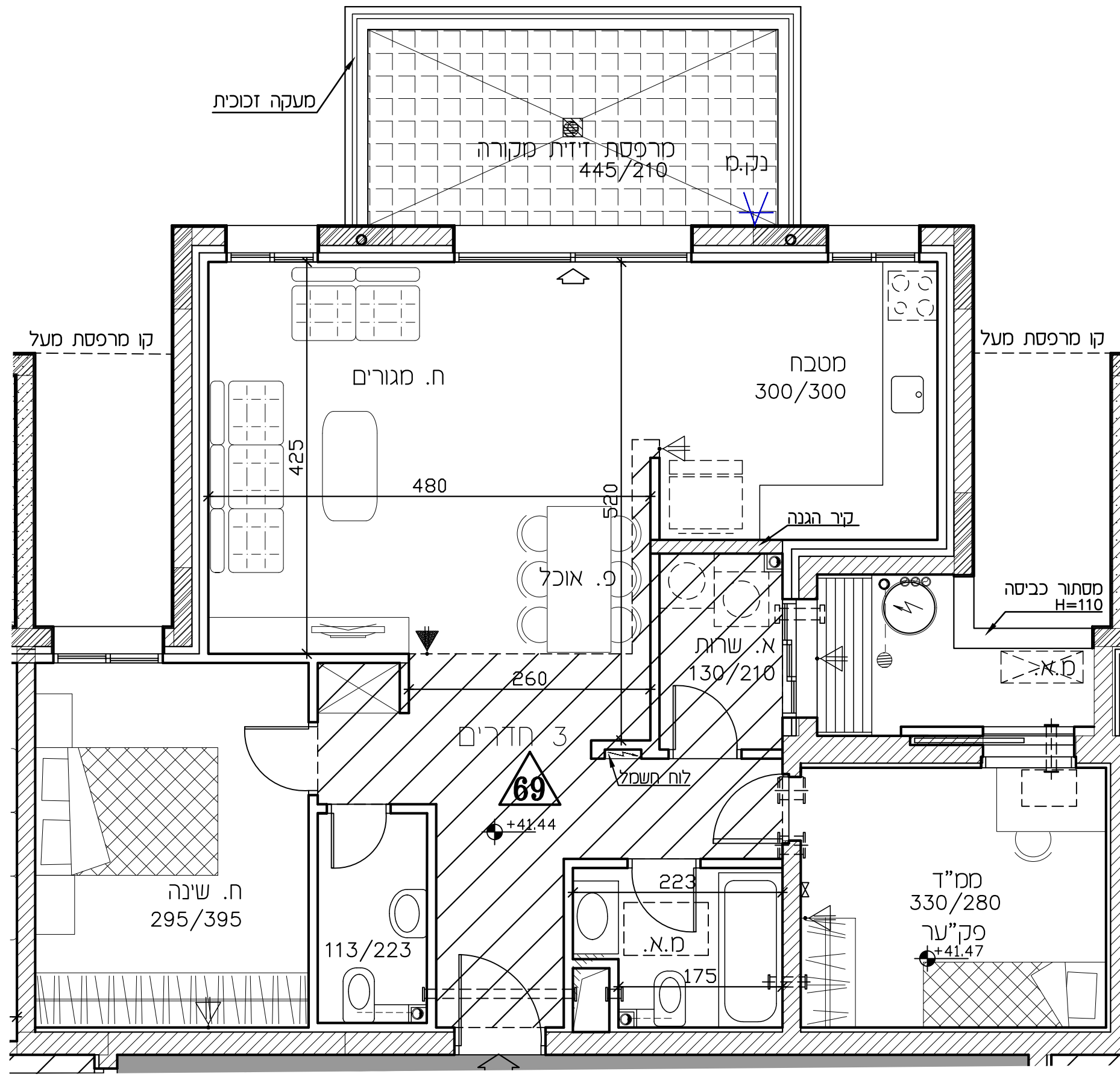

מרחם	07	טיפוס E
בנין	1	
קומה	14	
דירה	69	

מהדורה: 04 ק.מ.: 1:50

תאריך: 27.03.23

לפי חוק המכר התשל"ד 1974 תיקון התשס"ח 2008

תכנית העמדה סכמטית

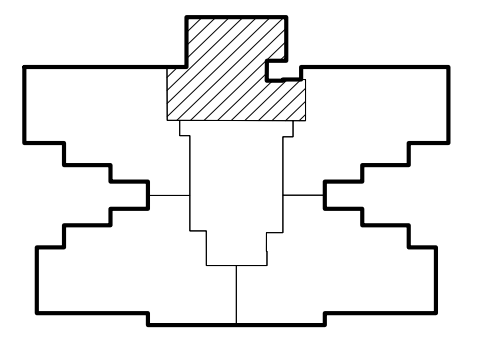

הערות:

טרם התקבל היתר בניה
 יתכנו שינויים ע"פי דרישות
 הרשויות
 יתכנו שינויים עקב תאום יועצים
 מידות ומפלסים סופיים
 רק לאחר תיאום סופי
 עם יועצים

רמי שבירו - ראש העין

חתימת הקונה:

חתימת המוכר:

מתחם	07	טיפוס E
בניין	1	
קומה	14	
דירה	70	

מהדורה: 04 ק.מ.: 1:50

תאריך: 27.03.23

לפי חוק המכר התשל"ד 1974 תיקון התשס"ח 2008

תכנית העמדה סכמטית

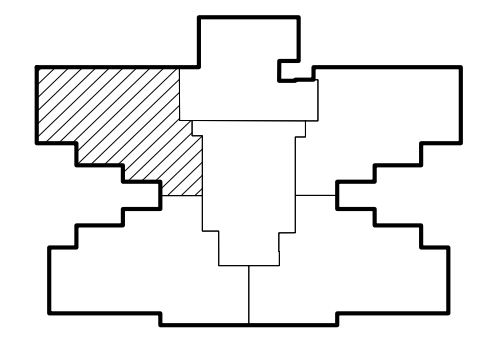

הערות:

טרם התקבל היתר בניה
 יתכנו שינויים ע"פי דרישות
 הרשויות
 יתכנו שינויים עקב תאום יועצים
 מידות ומפלסים סופיים
 רק לאחר תיאום סופי
 עם יועצים

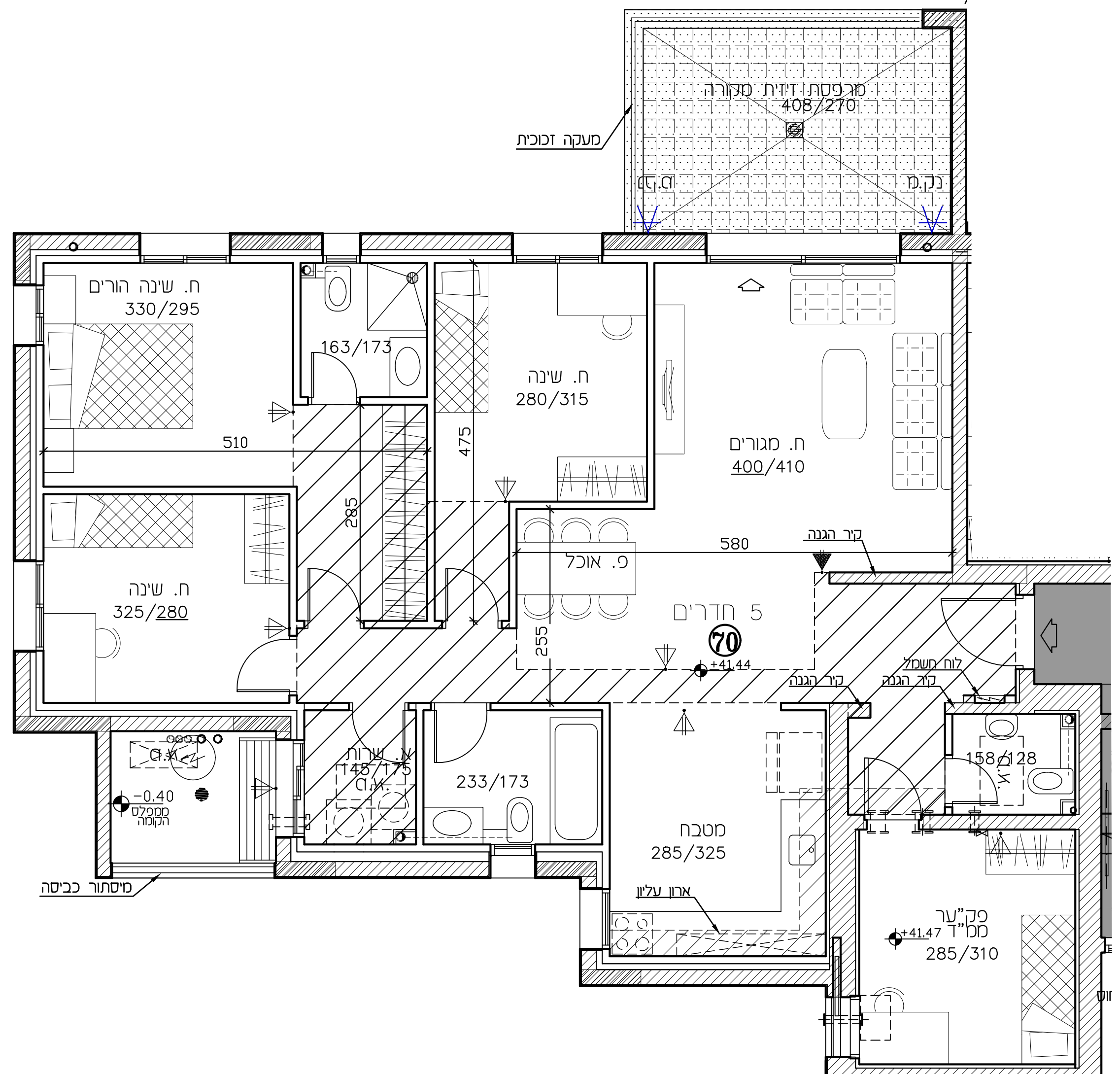

רמי שבירו - ראש העין

חתימת הקונה:

חתימת המוכר:

מתחם	07	טיפוס E
בניין	1	
קומה	15	
דירה	71	

מהדורה: 04 ק.מ.: 1:50

תאריך: 27.03.23

לפי חוק המכר התשל"ד 1974 תיקון התשס"ח 2008

תכנית העמדה סכמטית

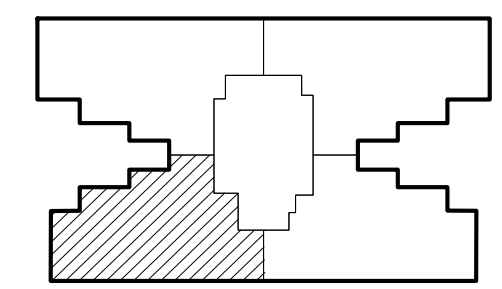

הערות:

טרם התקבל היתר בניה
 יתכנו שינויים ע"פי דרישות
 הרשויות
 יתכנו שינויים עקב תאום יועצים
 מידות ומפלסים סופיים
 רק לאחר תיאום סופי
 עם יועצים

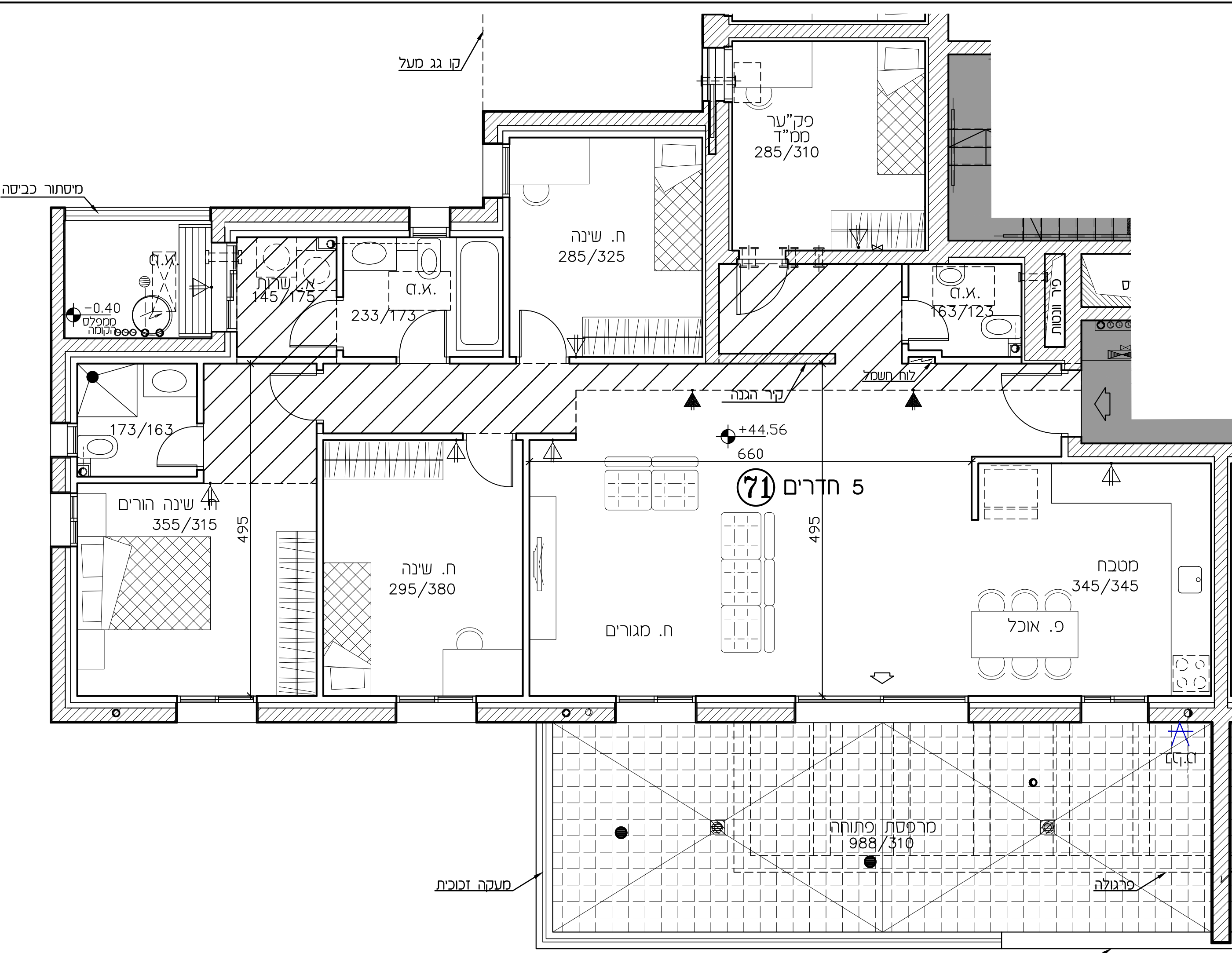

מיסתור כביסה

קו גג מעל

5 חדרים 71

מעקה זכוכית

פריגולה

מרפסת פתוחה
988/310

א.א.

מטבח
345/345

פ. אוכל

ח. מגורים

ח. שינה
295/380

ח. שינה הורים
355/315

173/163

233/173

א.א.

ח. שינה
145/175

ח. שינה
285/325

פנ"ער
מס"ד
285/310

א.א.
163/123

פיר ונכות

+44.56
660

קר הגנה

לוח חשמל

-0.40
מפלס
הקומה

רמי שבירו - ראש העין

חתימת הקונה:

חתימת המוכר:

מתחם	07	טיפוס E
בניין	1	
קומה	15	
דירה	72	

מהדורה: 04 ק.מ.: 1:50

תאריך: 27.03.23

לפי חוק המכר התשל"ד 1974 תיקון התשס"ח 2008

תכנית העמדה סכמטית

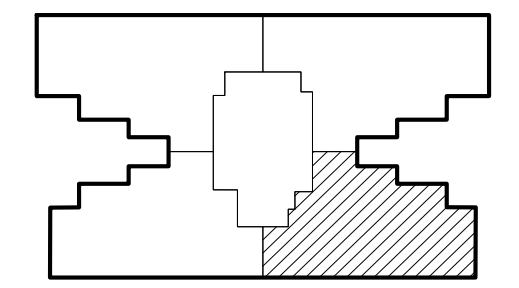

הערות:

טרם התקבל היתר בניה
 יתכנו שינויים ע"פי דרישות הרשויות
 יתכנו שינויים עקב תאום יועצים מידות ומפלסים סופיים
 רק לאחר תיאום סופי עם יועצים

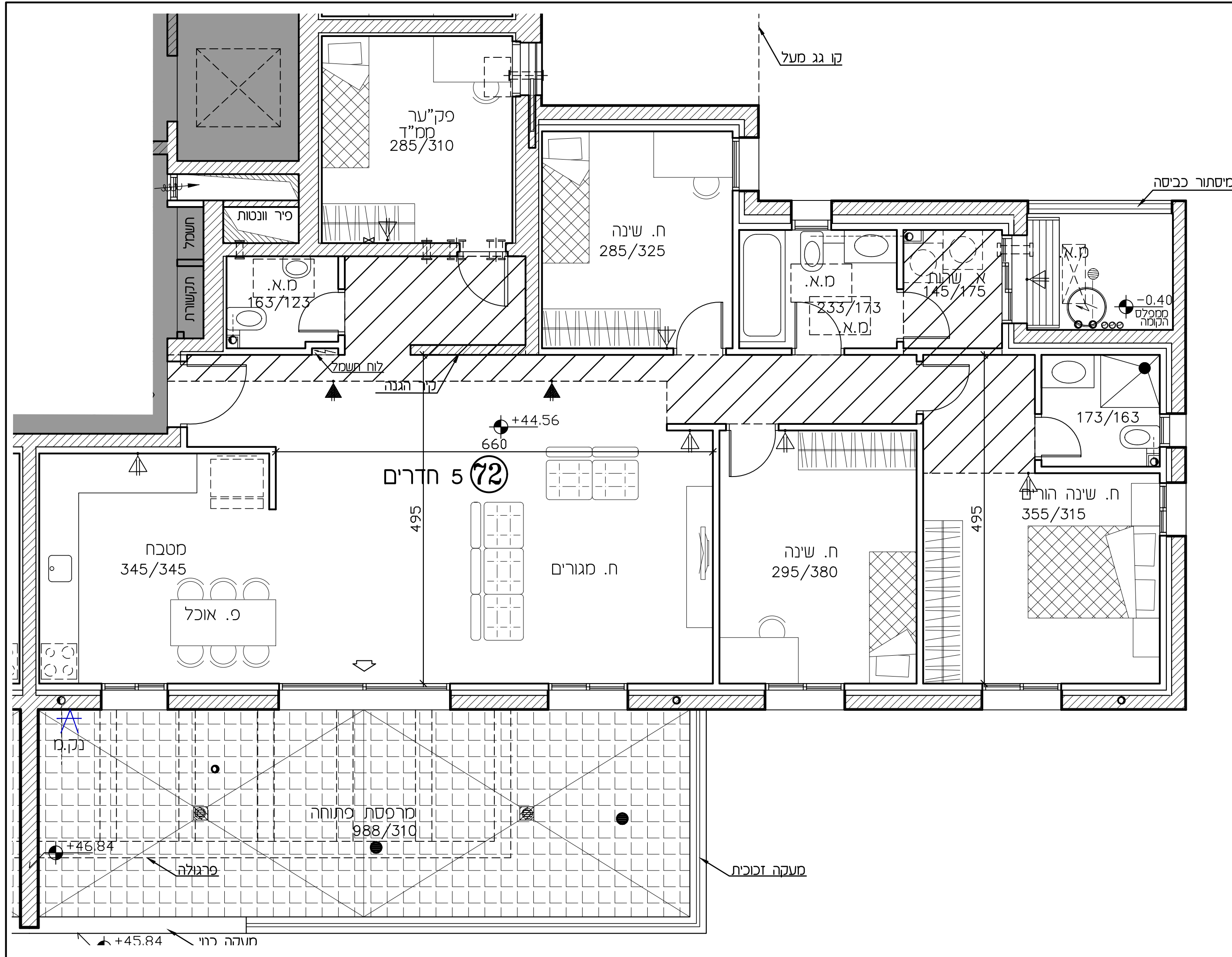

רמי שבירד - ראש העין

חתימת הקונה:

חתימת המוכר:

מרחם	07	טיפוס E
בנין	1	
קומה	15	
דירה	73	

מהדורה: 04 ק.מ.: 1:50

תאריך: 27.03.23

לפי חוק המכר התשל"ד 1974 תיקון התשס"ח 2008

תכנית העמדה סכמטית

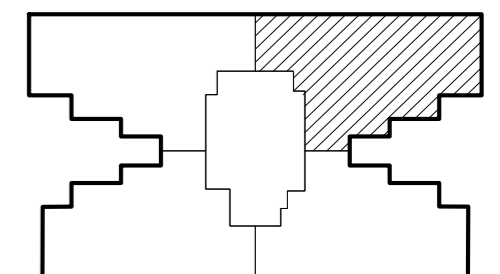

הערות:

- סרם התקבל היתר בניה
- יתכנו שינויים ע"פי דרישות הרשויות
- יתכנו שינויים עקב תאום יועצים מידות ומפלסים סופיים
- רק לאחר תיאום סופי עם יועצים

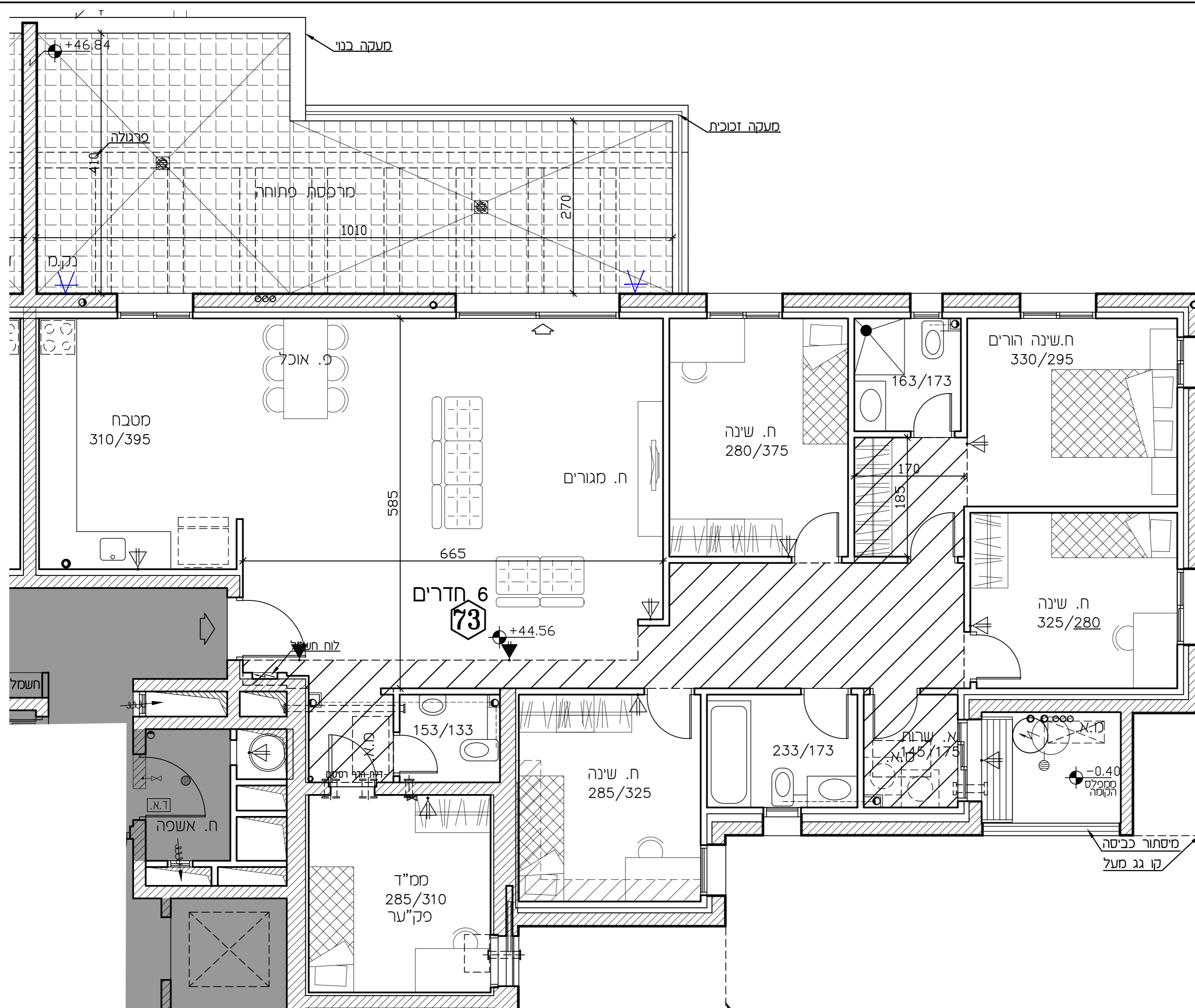

רמי שבירד - ראש העין

חתימת הקונה:

חתימת המוכר:

מרחם	07	טיפוס E
בנין	1	
קומה	15	
דירה	74	

מהדורה: 04 ק.מ.: 1:50

תאריך: 27.03.23

לפי חוק המכר התשל"ד 1974 תיקון התשמ"ח 2008

תכנית העמדה סכמטית

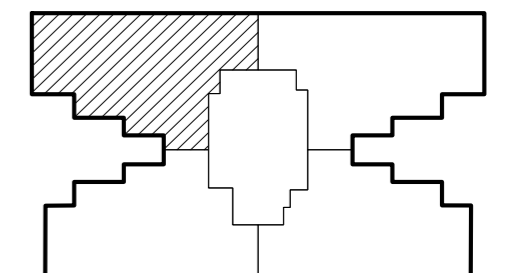

הערות:

- טרם התקבל היתר בניה
- יתכנו שינויים ע"פי דרישות הרשויות
- יתכנו שינויים עקב תאום יועצים מידות ומפלסים סופיים
- רק לאחר תיאום סופי עם יועצים

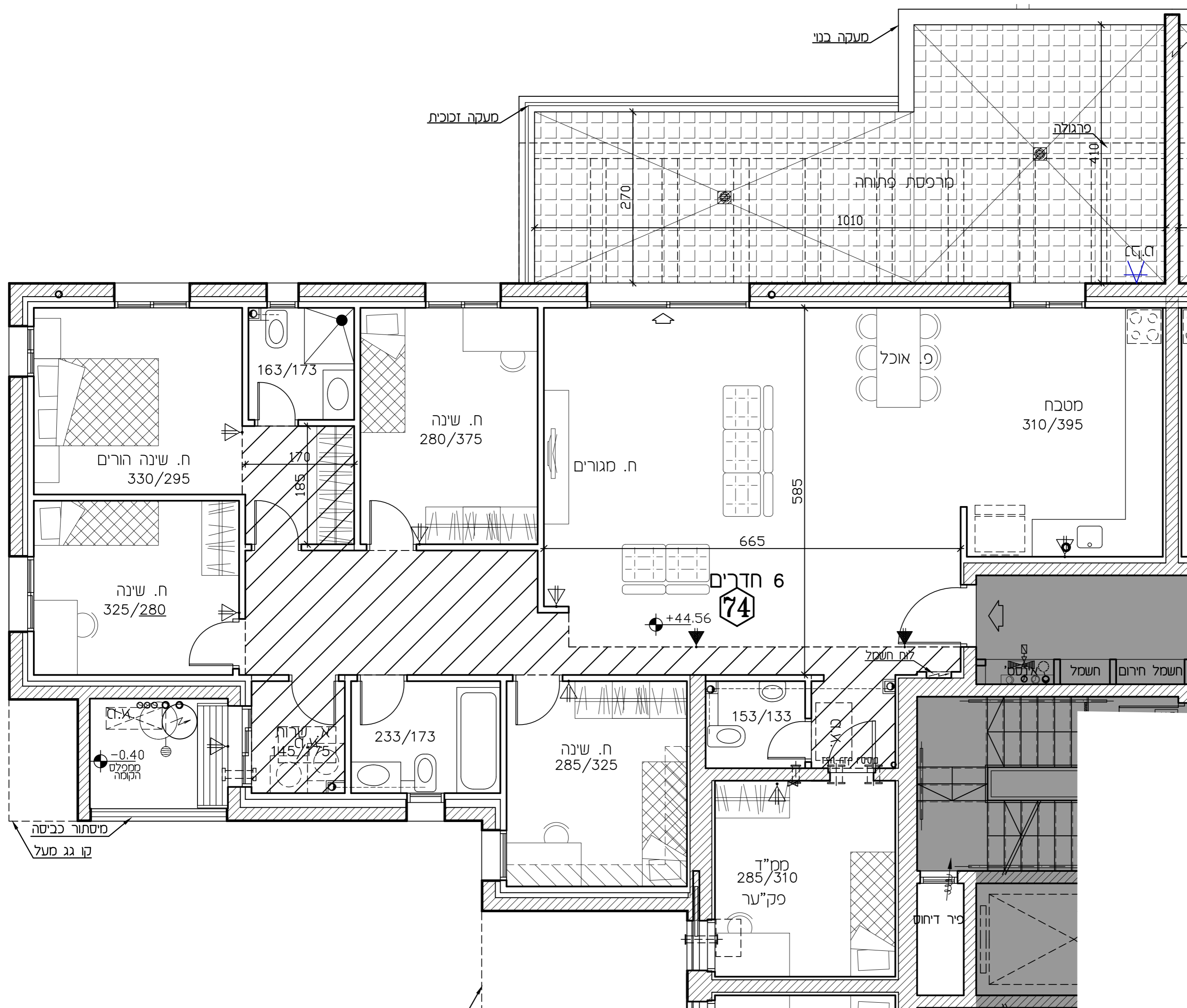

חתימת הקונה:

חתימת המוכר:

מרחם 07	מגרש 126
כניון 1	טיפוס E
תכנית קומת כניסה	0.00
מחזור: 01	ק.מ.: 1:200
תאריך: 04.04.23	
לפי חוק המכר המש"ד 1974 תיקון התשס"ח 2008	

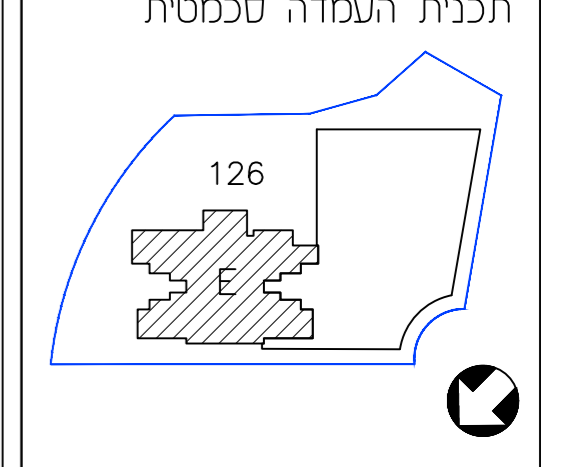

הערה
 טרם התקבל היתר בניה
 יתכנו שינויים ע"י דרישות
 הרשויות
 יתכנו שינויים עקב תאום יועצים

מידות מפלסים סופיים
 רק לאחר תיאום סופי
 עם יועצים

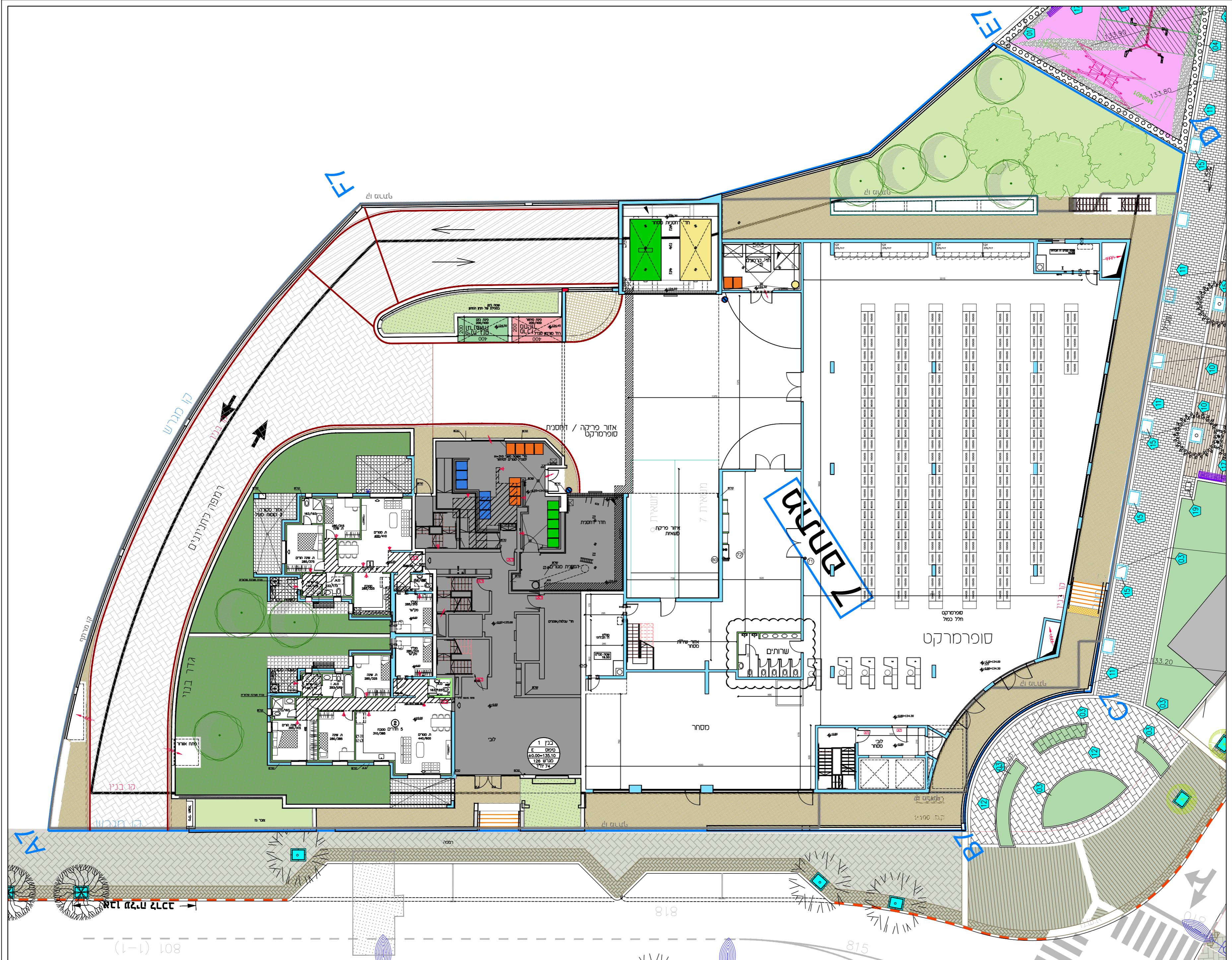

חתימת הקונה:

חתימת המוכר:

מרחם 07	מגרש 126
בניין 1	טיפוס E
תכנית חניון תחתון	-2.00
מהדורה: 01	ק.מ.: 1:200
תאריך: 04.04.23	
לפי חוק רכז התשל"ד 1974 תיקון התשמ"ח 2008	

תכנית העמדה סכמטית

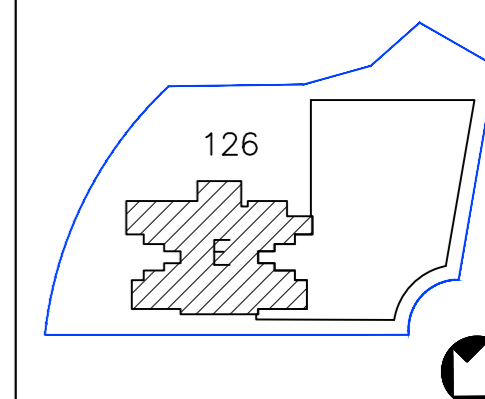

הערה

טרם התקבל היתר בניה
 יתכנו שינויים ע"פי דרישות
 הרשויות
 יתכנו שינויים עקב תאום יועצים

מידות ומפלסים סופיים
 רק לאחר תיאום סופי
 עם יועצים



רמי שבירד - ראש העין

חתימת הקונה:

חתימת המוכר:

מתחם 07	מגרש 126
כנין 1	טיפוס E
תכנית חניון עליון	-1.00
מחזור: 01	ק.מ.: 1:200
תאריך: 04.04.23	
לפי חוק המכר התש"ל 1974 תיקון התשס"ח 2008	

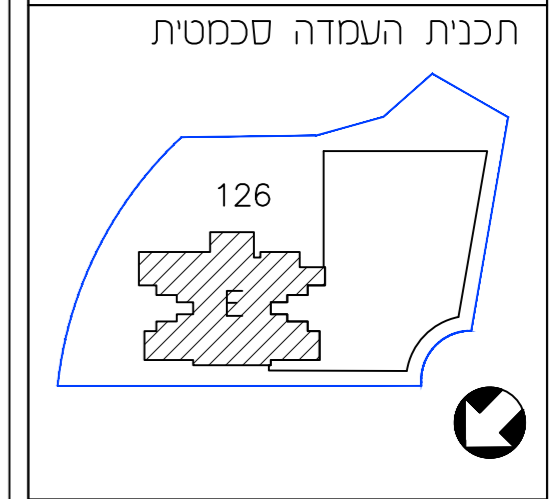

הערה

טרם התקבל היתר בניה
 יתכנו שינויים ע"פי דרישות
 הרשויות
 יתכנו שינויים עקב תאום יועצים

מידות ומפלסים סופיים
 רק לאחר תיאום סופי
 עם יועצים

